 **WARNING**
CHOKING HAZARD - Small Parts
Not for children under 3 years.
Adult assembly required.

Bookcase/Footboard

Pogo Collection | Model 414436

Need help? Visit Sauder.com to view video assembly tips or chat with a live rep.
Prefer the phone? Call 1-800-523-3987.

Share your journey!



NOTE: THIS INSTRUCTION BOOKLET CONTAINS **IMPORTANT** SAFETY INFORMATION.

PLEASE READ AND KEEP FOR FUTURE REFERENCE.

English pg 1-14
Français pg 15-17
Español pg 18-20

Lot # **358781** 01/14/14
Purchased: _____

Be sure to give us a ring before making any returns. 1-800-523-3987

Part Identification	3
Hardware Identification	4
Assembly Steps	5-14
Français	15-17
Español	18-20
Safety	21-22
Warranty	23



No. 2 Phillips Screwdriver
Tip Shown Actual Size

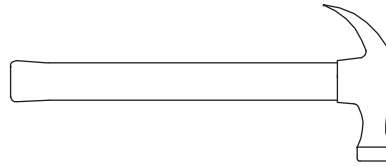

Hammer
Not actual size 😊

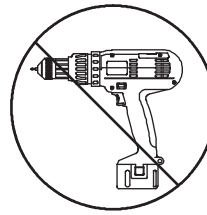

Skip the power trip.
This time.

Part Identification

Now you know
our ABCs.



† While not all parts are labeled, some of the parts will have a label or an inked letter on the edge to help distinguish similar parts from each other. Use this part identification to help identify similar parts.

A2	RIGHT END (1)	E	TOP (1)	I	BACK (1)
B2	LEFT END (1)	F	BOTTOM (1)	J	SKIRT (1)
C	UPRIGHT (1)	G2	FRONT PANEL (1)	K	RAIL (1)
D	LOWER UPRIGHT (1)	H	SHELF (1)	L	TOP MOLDING (1)

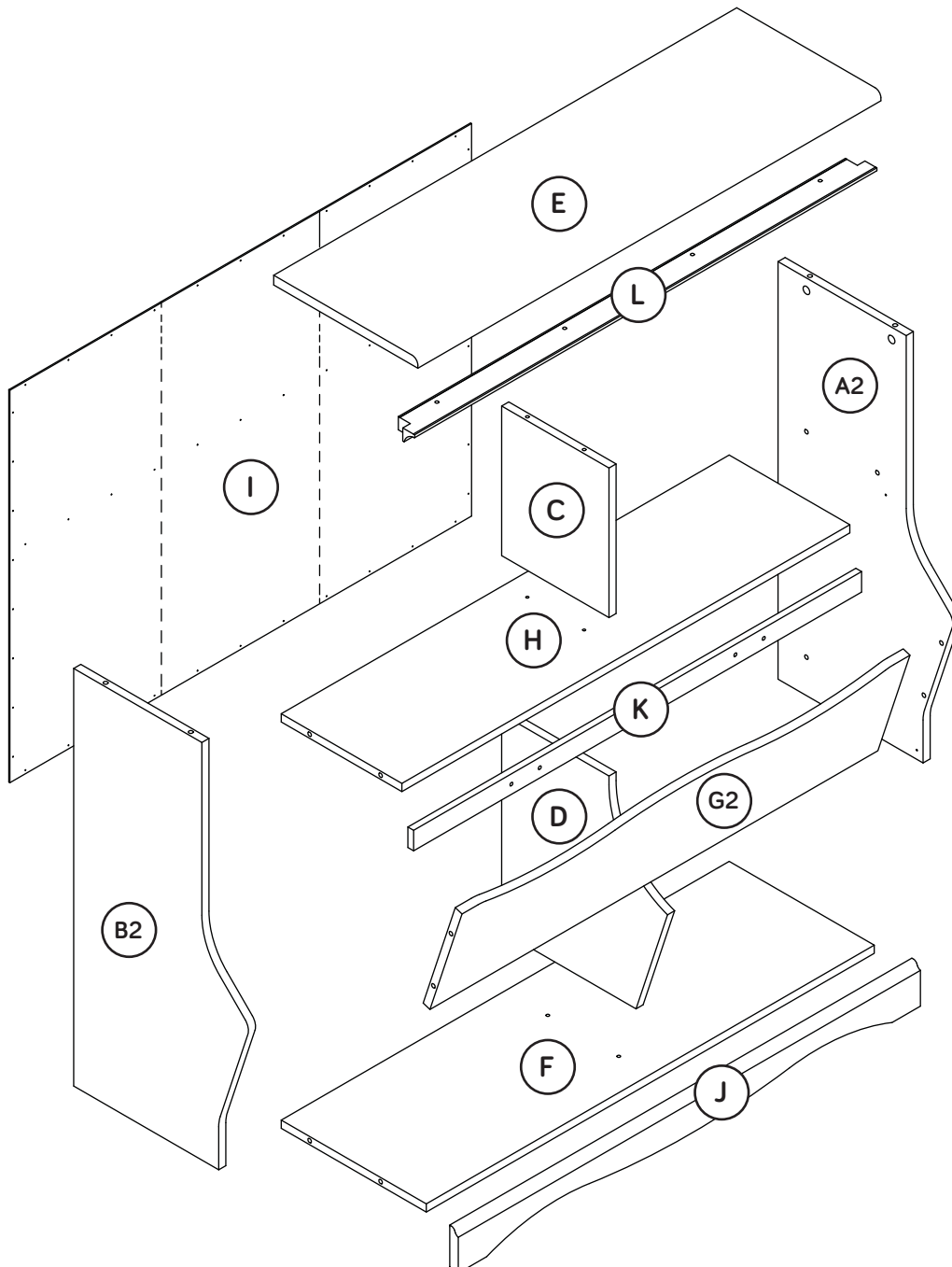

Hardware Identification

† Screws are shown actual size. You may receive extra hardware with your unit.

12E TACK GLIDE - 4



1F HIDDEN CAM - 13



2F CAM DOWEL - 13

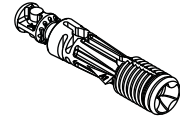

15F WOOD DOWEL - 4

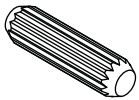

4G METAL BRACKET - 8



8M GLUE - 1



21M CARD HOLDER - 2

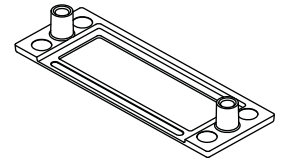

40M CARD SHEET - 1

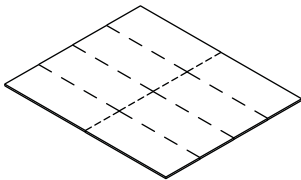

1N NAIL - 49



1R METAL PIN - 4

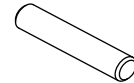

2S BLACK 1-7/8" FLAT HEAD SCREW - 2

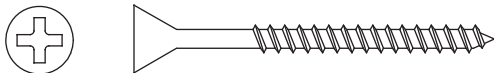

6S BROWN 7/16" LARGE HEAD SCREW - 16

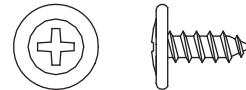

14S BROWN 1-1/2" FLAT HEAD SCREW - 4

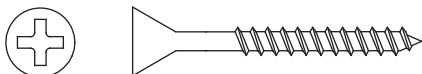

97S SILVER 3/8" MACHINE SCREW - 4

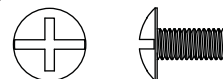

Step 1

Look for this icon. It means a video assembly tip is available at www.sauder.com/services/tips



- ⚡ Assemble your unit on a carpeted floor or on the empty carton to avoid scratching your unit or the floor.
- ⚡ Push thirteen HIDDEN CAMS (1F) into the ENDS (A2 and B2), LOWER UPRIGHT (D), BOTTOM (F), and SHELF (H). Then, insert the metal end of a CAM DOWEL (2F) into each HIDDEN CAM.

Scan this QR code or go to this address: <http://qr.sauder.com/?ID=1529> to watch a video on how to assemble your unit.



Do not tighten the HIDDEN CAMS in this step.

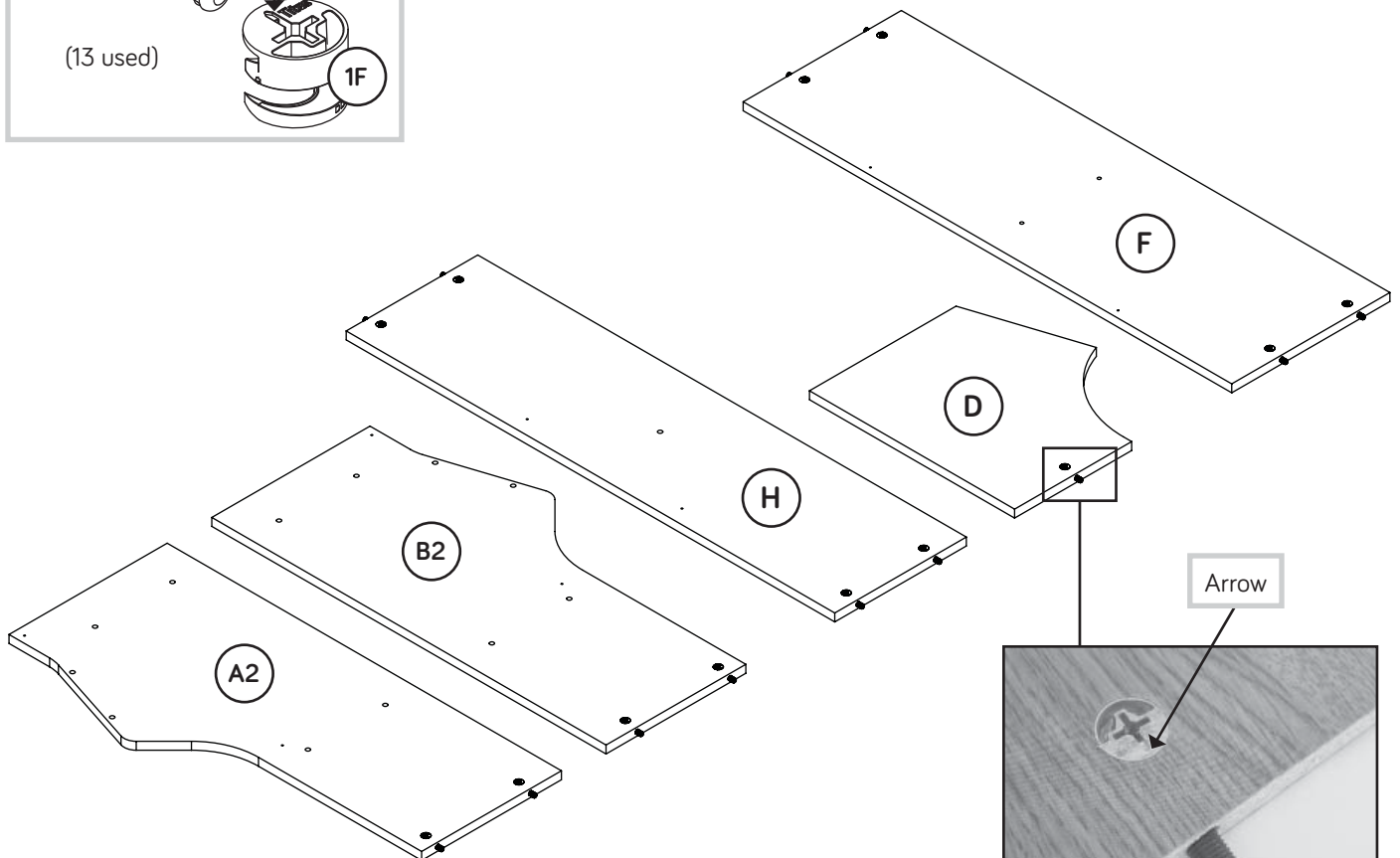
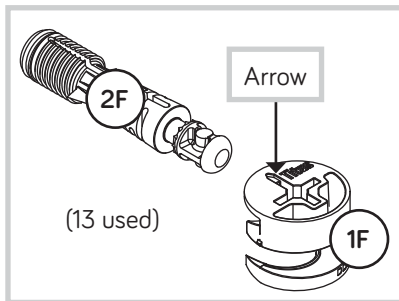

Insert the metal end of the CAM DOWEL into the HIDDEN CAM.

Step 2



- Fasten the SHELF (H) to the RIGHT END (A2). Tighten two HIDDEN CAMS.
- Fasten the LOWER UPRIGHT (D) to the SHELF (H). Tighten a HIDDEN CAM.



Caution
Do not stand the unit upright without the BACK fastened. The unit may collapse.

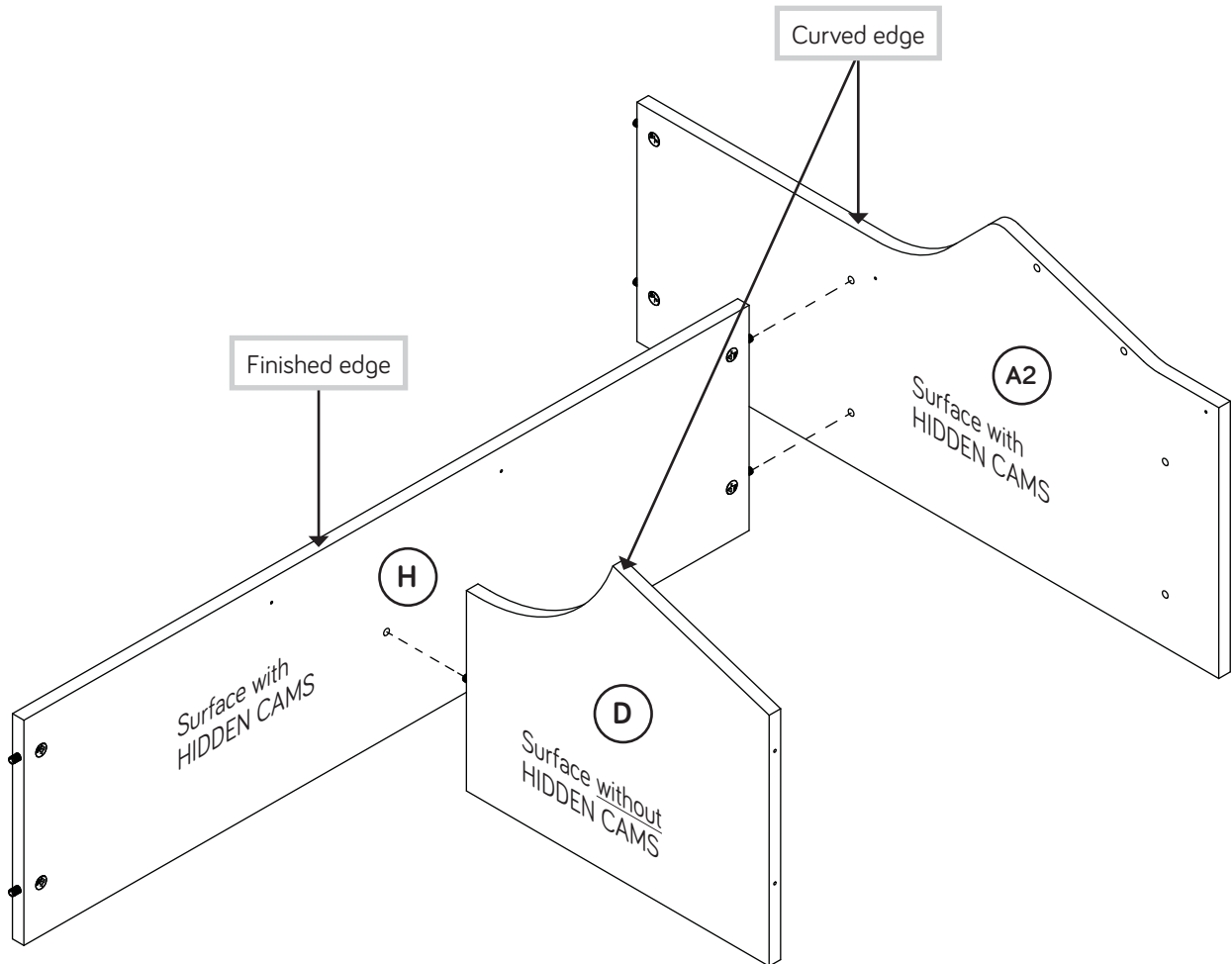

Caution

Risk of damage or injury. HIDDEN CAMS must be completely tightened. HIDDEN CAMS that are not completely tightened may loosen, and parts may separate. To completely tighten:

Start

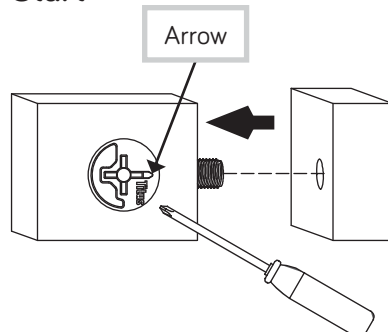

Tighten

Maximum 210 degrees

Minimum 190 degrees

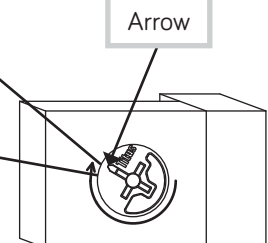

Step 3

- Fasten four METAL BRACKETS (4G) to the RAIL (K). Use four BROWN 7/16" LARGE HEAD SCREWS (6S).
- NOTE:** Be sure the BRACKETS are even with the edges of the RAIL.
- Fasten the CARD HOLDERS (21M) to the other surface of the RAIL (K). Use four SILVER 3/8" MACHINE SCREWS (97S).

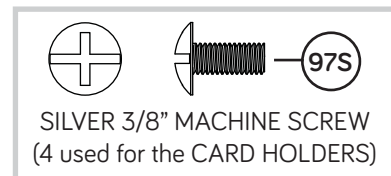
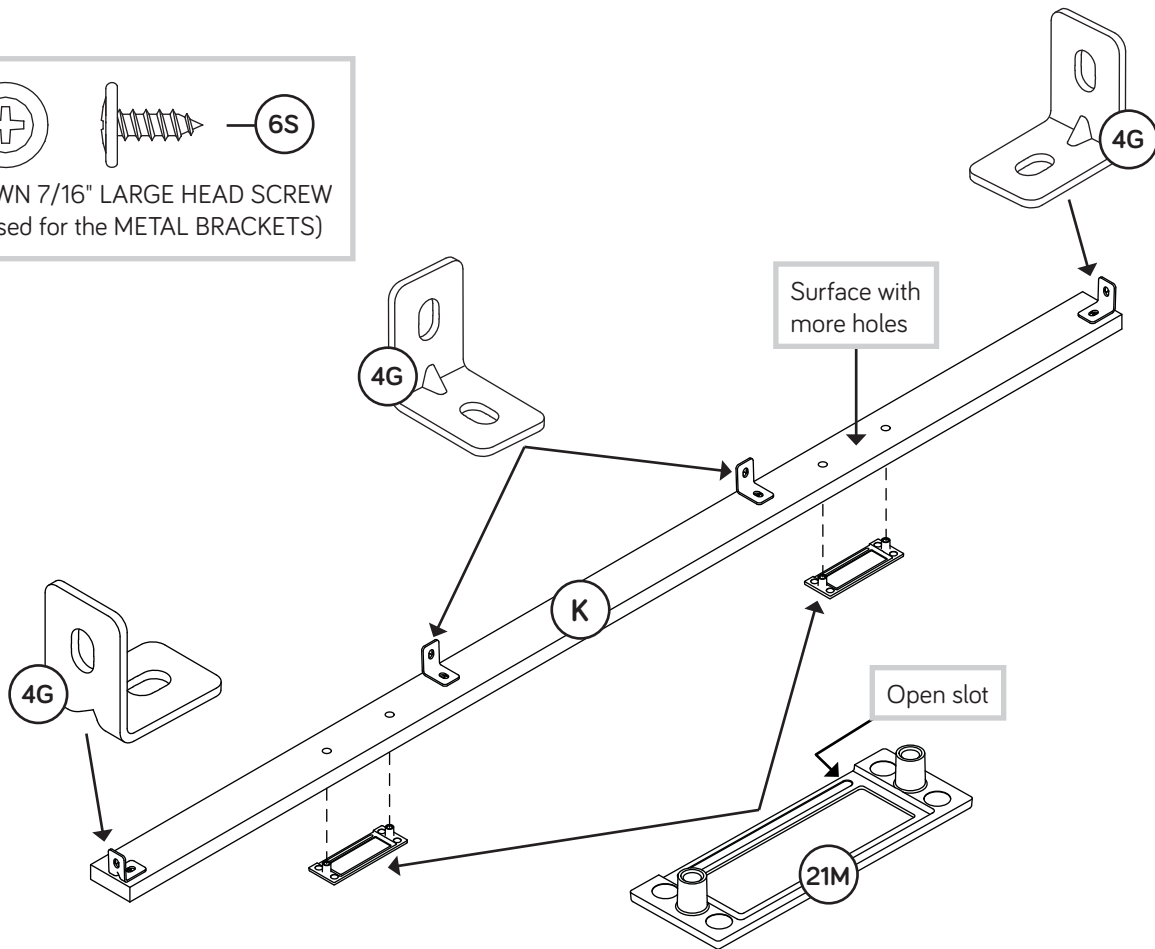
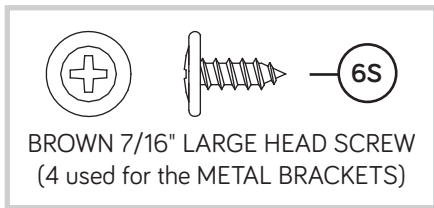

Step 4



- Fasten the RAIL (K) to the RIGHT END (A2) and SHELF (H). Use three BROWN 7/16" LARGE HEAD SCREWS (6S).
- Fasten the BOTTOM (F) to the RIGHT END (A2) and LOWER UPRIGHT (D). Tighten two HIDDEN CAMS and use two BLACK 1-7/8" FLAT HEAD SCREWS (2S).

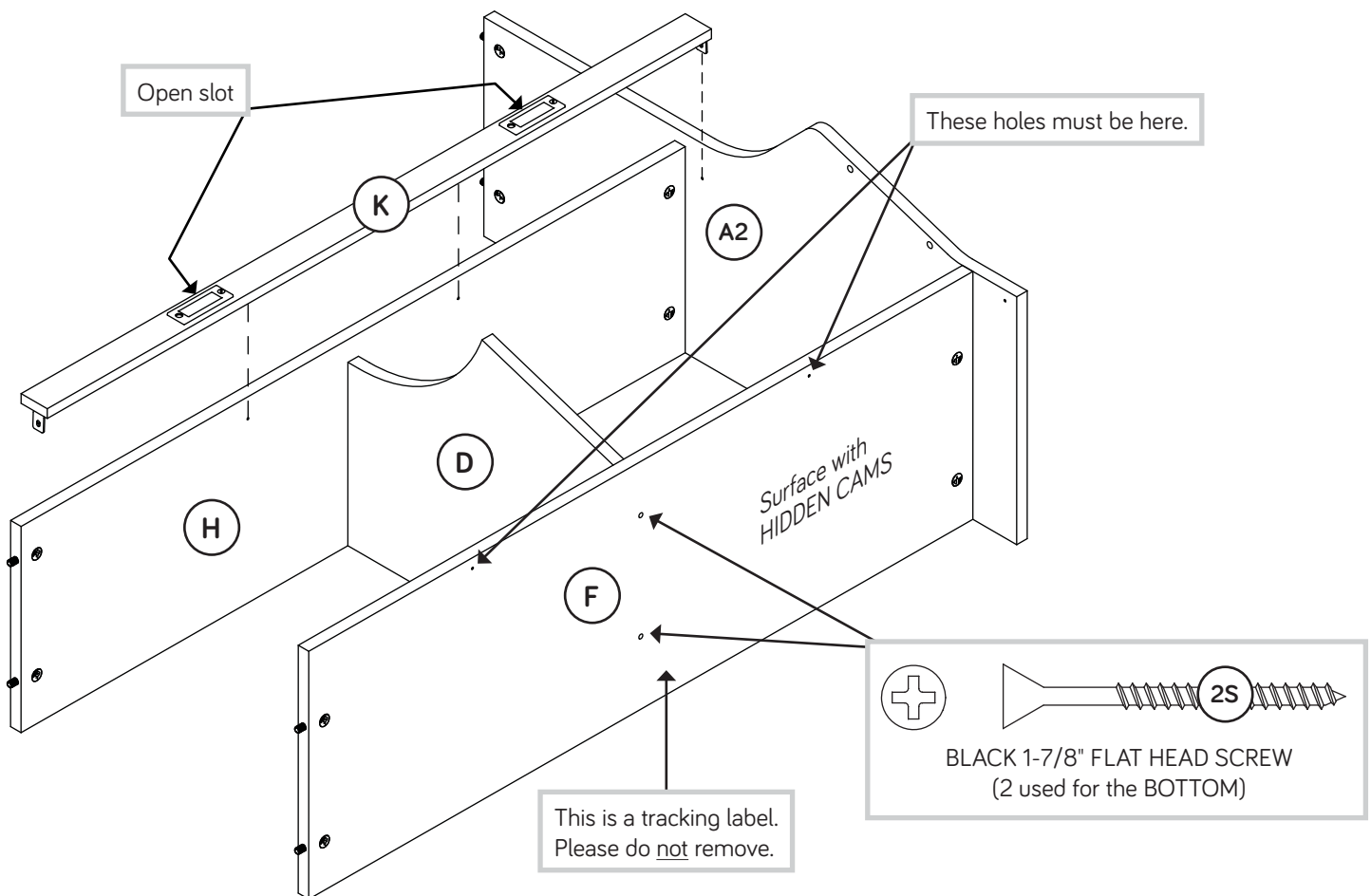
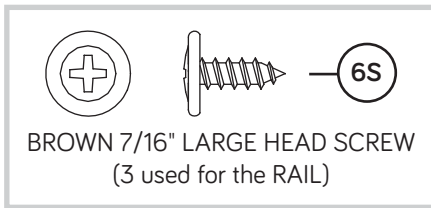
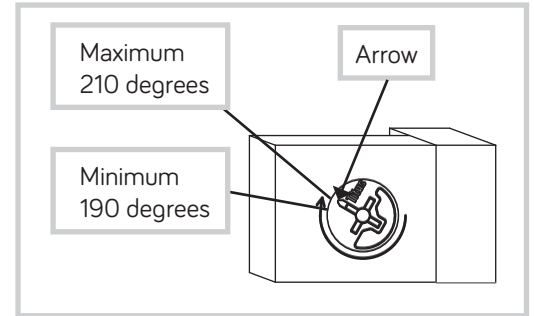

Step 5



- First, fill the holes in the FRONT PANEL (G2) 1/4 to 1/2 full with GLUE (8M). Then, insert the WOOD DOWELS (15F) into the holes. Wipe away the excess GLUE.
- Now, fill the holes in the RIGHT END (A2) 1/4 to 1/2 full with GLUE. Then, insert the WOOD DOWELS in the FRONT PANEL (G2) into these holes. Wipe away the excess GLUE.

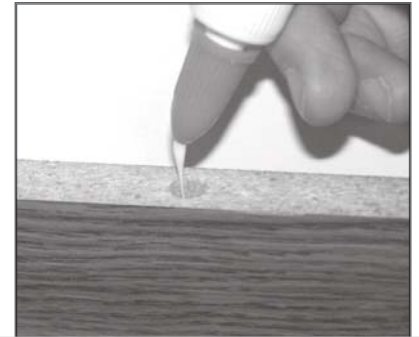

Fill the holes 1/4 to 1/2 full with GLUE.

⚠ Caution

Inspect the parts thoroughly before assembling. Disassembly of glued parts is extremely difficult.

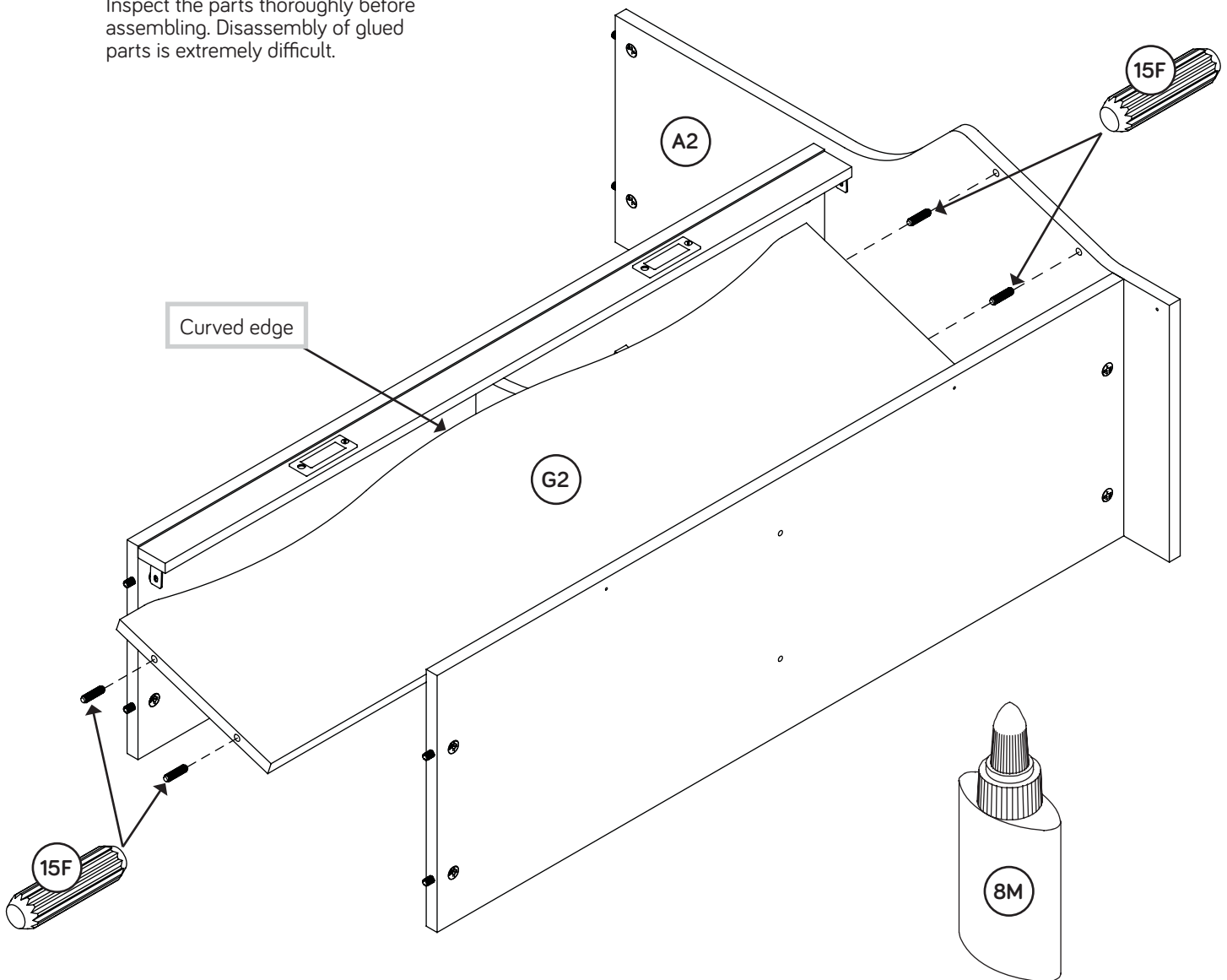

Step 6



- ✚ First, fill the holes in the LEFT END (B2) 1/4 to 1/2 full with GLUE (8M). Then, insert the WOOD DOWELS (15F) in the FRONT PANEL (G2) into the holes in the LEFT END. Wipe away the excess GLUE.
- ✚ Fasten the LEFT END (B2) to the BOTTOM (F) and SHELF (H). Tighten four HIDDEN CAMS.
- ✚ Fasten the RAIL (K) to the LEFT END (B2). Use a BROWN 7/16" LARGE HEAD SCREWS (6S).
- ✚ Insert four METAL PINS (1R) into the UPRIGHT (C).
- ✚ Insert the METAL PINS (1R) in one end of the UPRIGHT (C) into the holes in the SHELF (H).

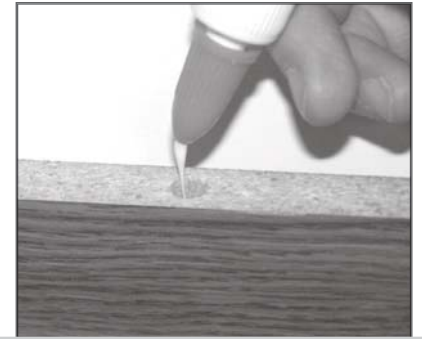

Fill the holes 1/4 to 1/2 full with GLUE.

⚠ Caution

Inspect the parts thoroughly before assembling. Disassembly of glued parts is extremely difficult.

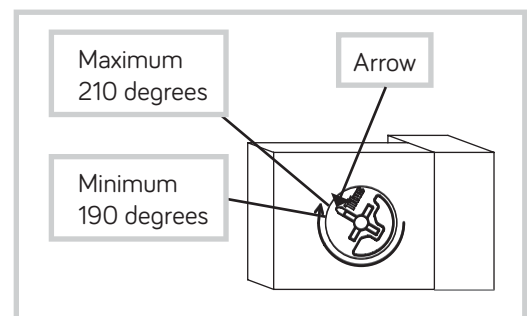
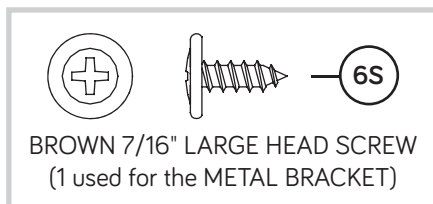
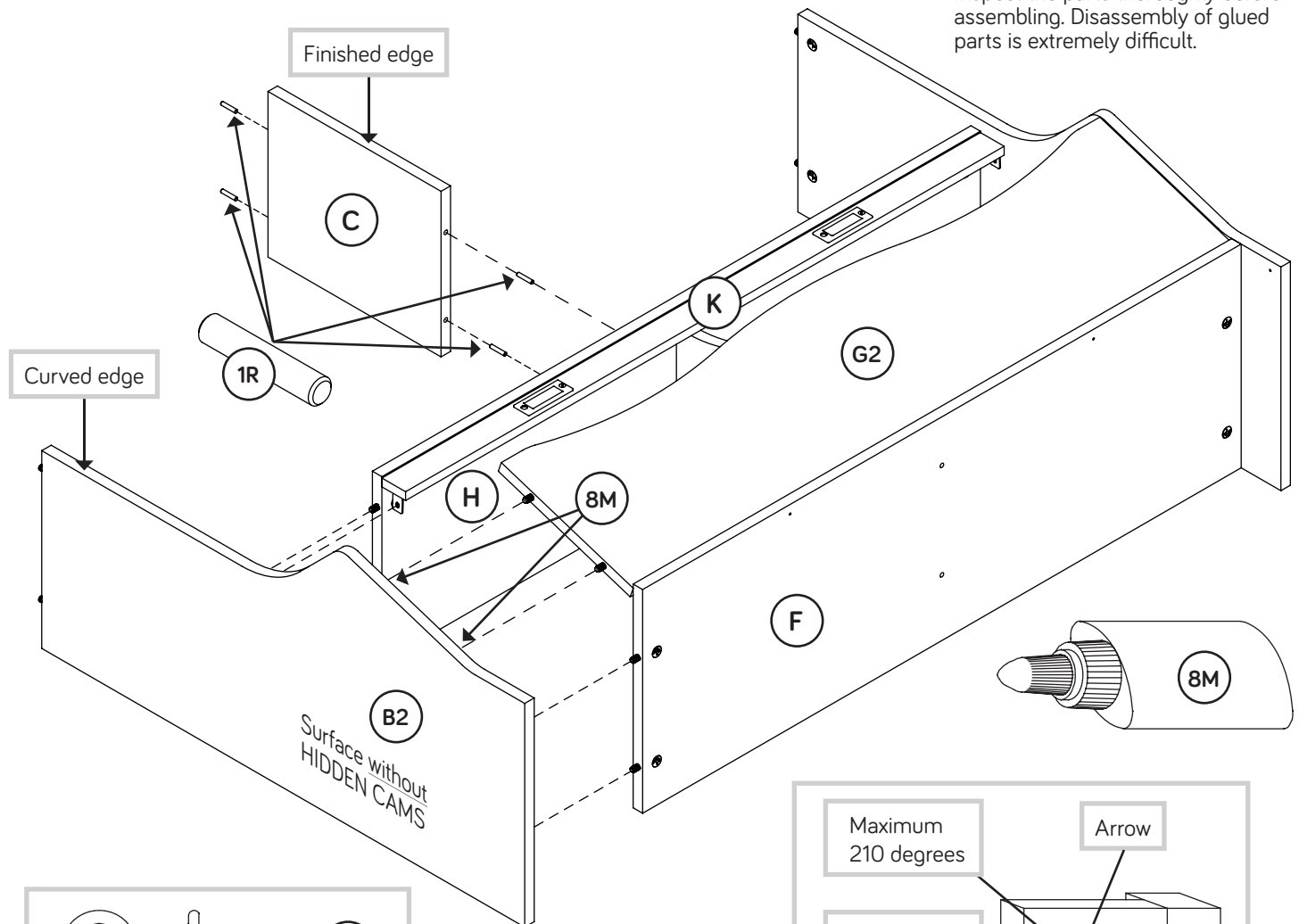

Step 7



- ✚ Fasten the TOP (E) to the ENDS (A2 and B2). Tighten four HIDDEN CAMS.
- ✚ **NOTE:** Be sure the METAL PINS in the UPRIGHT (C) insert into the holes in the TOP (E).
- ✚ Fasten the TOP MOLDING (L) to the TOP (E). Use four BROWN 1-1/2" FLAT HEAD SCREWS (14S).
- ✚ **NOTE:** Do not overtighten the SCREWS into the TOP.

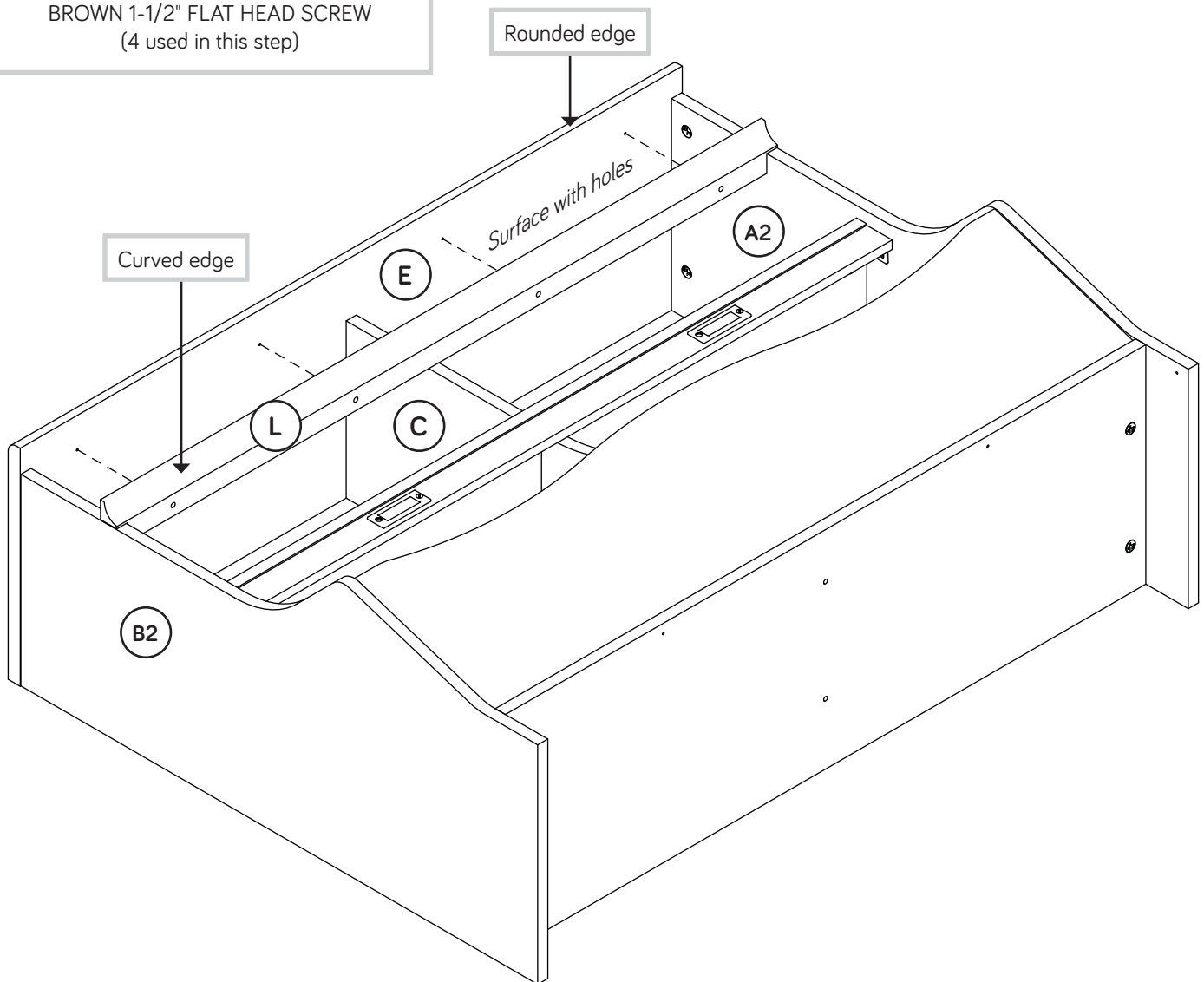
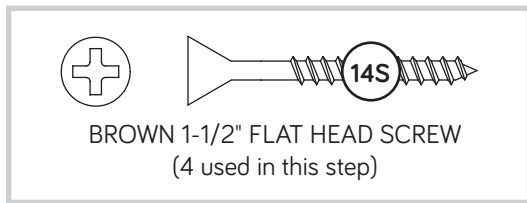
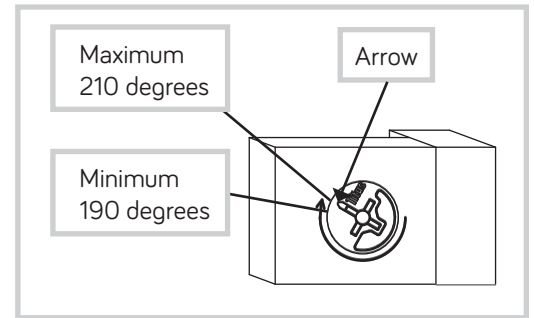

Step 8

Fasten the SKIRT (J) to the ENDS (A2 and B2) and BOTTOM (F). Use four METAL BRACKETS (4G) and eight BROWN 7/16" LARGE HEAD SCREWS (6S).

Zzz

Almost time to celebrate! With a nap.

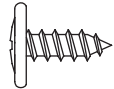

6S

BROWN 7/16" LARGE HEAD SCREW
(8 used in this step)

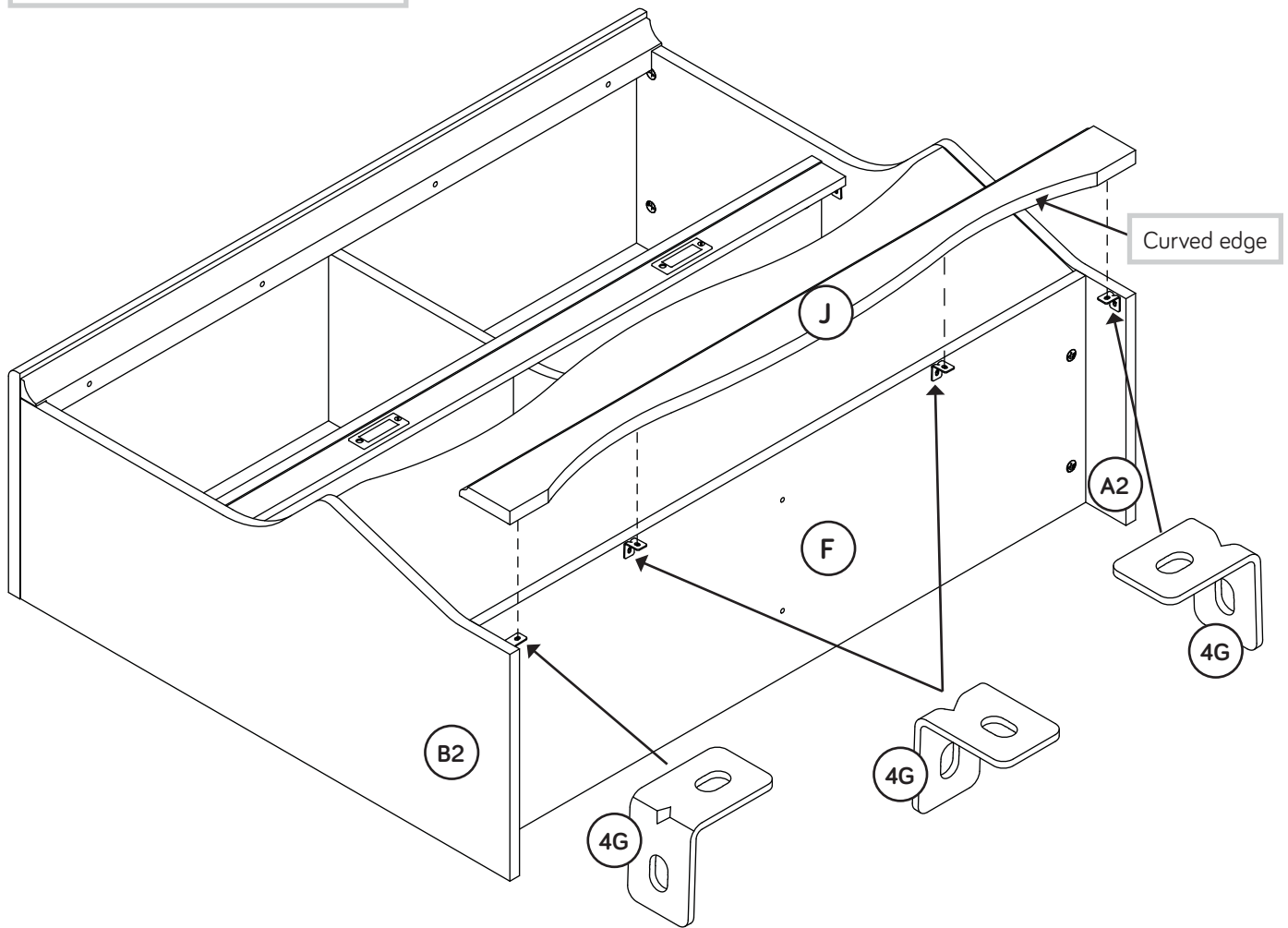

Step 9







- ✚ Carefully turn your unit over onto its front edges. Unfold the BACK (I) and lay it over your unit.
- ✚ Make equal margins along all four edges of the BACK (I). Push on opposite corners of your unit if needed to make it "square".
- ✚ Fasten the BACK (I) to your unit using the NAILS (1N).
- ✚ **NOTE:** Be sure to tap NAILS into the holes that line up over the SHELF (H).
- ✚ With your hammer, gently tap four TACK GLIDES (12E) into the bottom edges of the ENDS (A2 and B2).

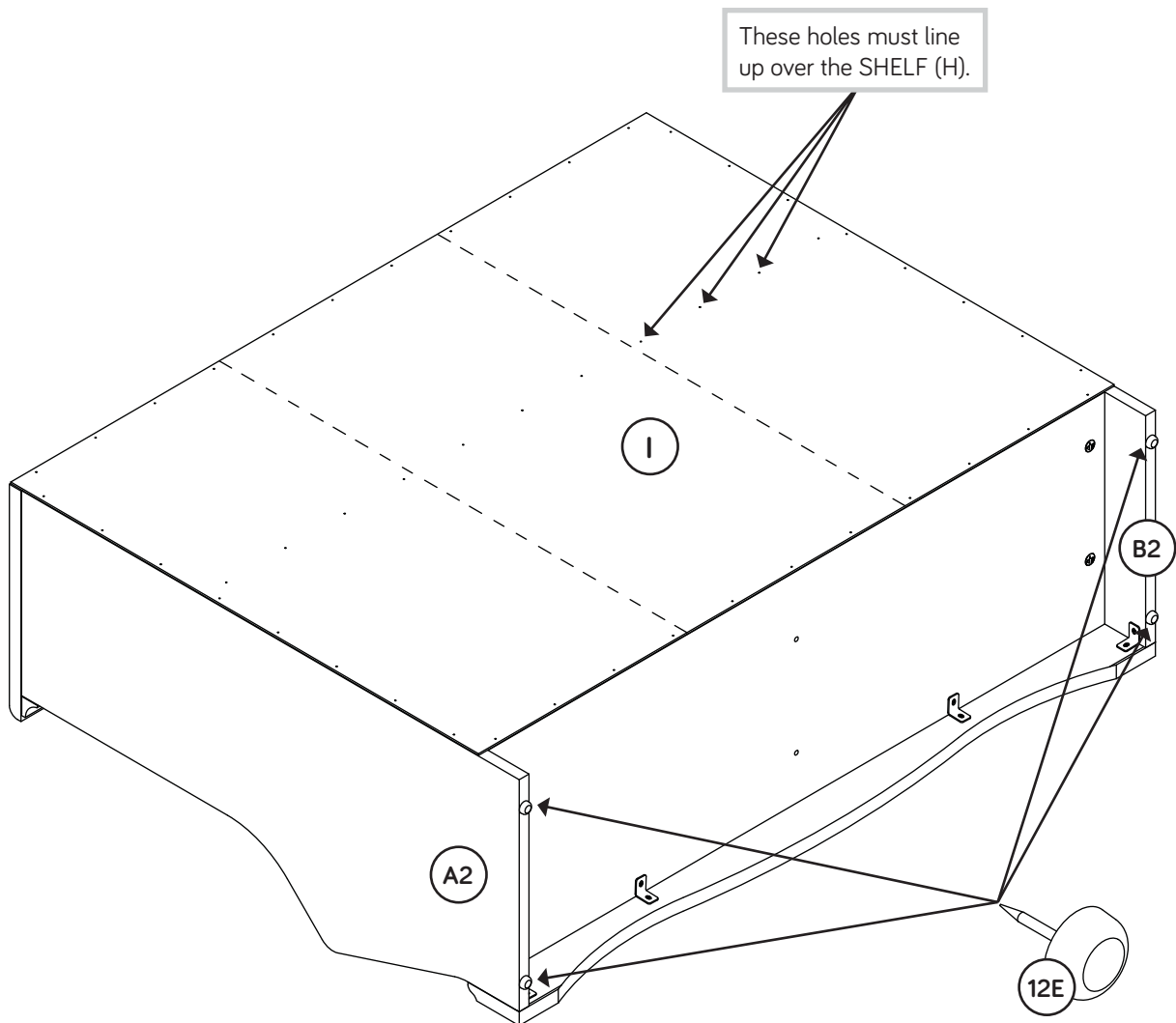
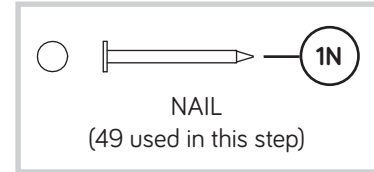

Do not stand the unit upright without the BACK fastened. The unit may collapse.



Step 10

- ✚ Carefully stand your unit upright.
 - ✚ Separate the CARDS on the CARD SHEET (40M) and insert one into each CARD HOLDER.
 - ✚ NOTE: Please read the back pages of the instruction booklet for important safety information.
 - ✚ This completes assembly. Clean with your favorite furniture polish or a damp cloth. Wipe dry.
- ★ And to celebrate, why not share your success story?    

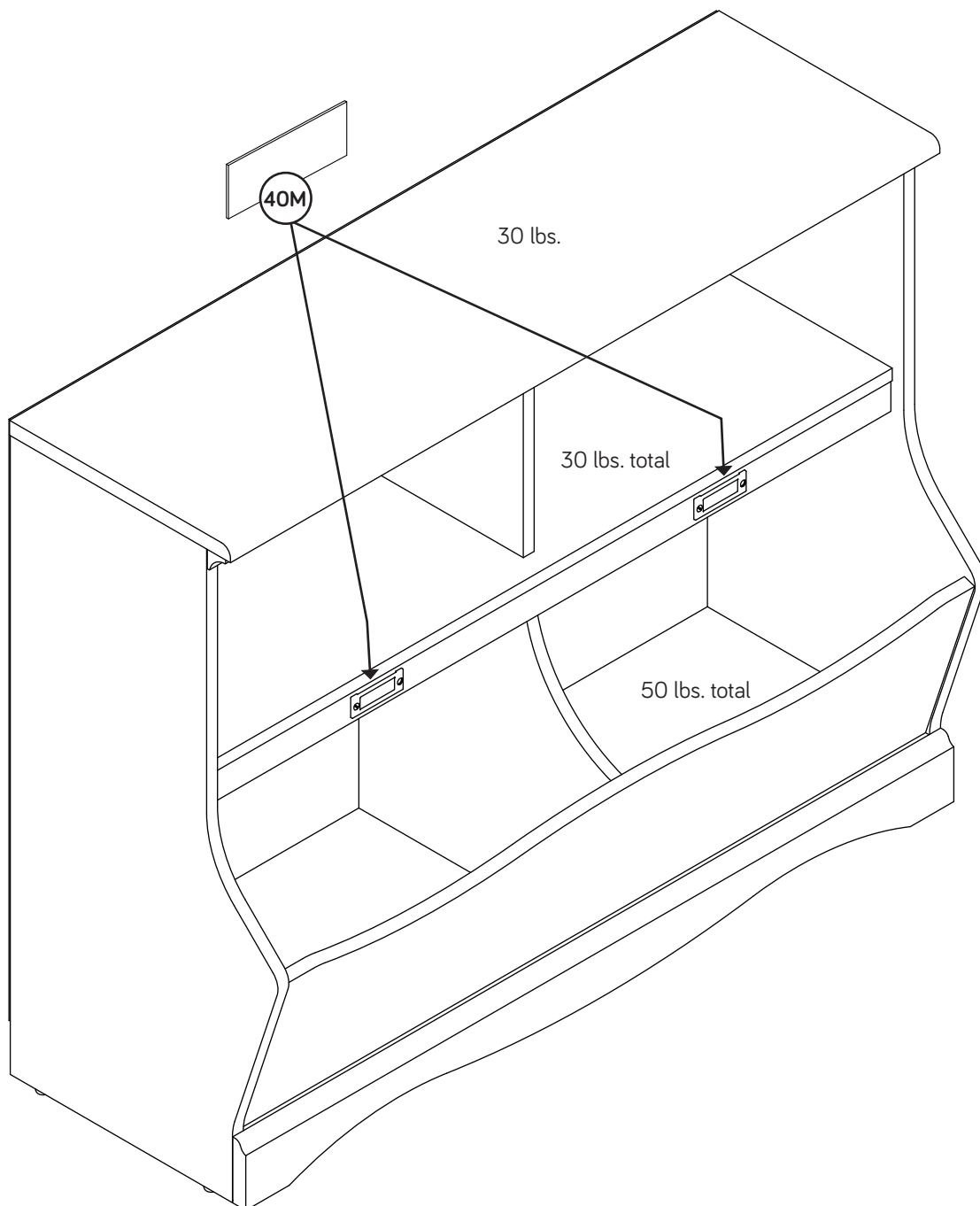

Utilisez les instructions d'assemblage en français avec les schémas étape par étape du manuel d'instruction en anglais. Chaque étape en français correspond à la même étape en anglais. La pièce devant être attachée à l'élément est représentée en gris sur les schémas de chaque étape pour plus de précision. Comparez la "Liste de pièces" ci-dessous avec la "PART IDENTIFICATION" du manuel en anglais pour vous familiariser avec les pièces avant l'assemblage.

REMARQUE : CE MANUEL D'INSTRUCTIONS CONTIENT **D'IMPORTANTES** INFORMATIONS RELATIVES À LA SÉCURITÉ. À LIRE ET CONSERVER POUR TOUTE RÉFÉRENCE FUTURE.

NOUS SOMMES LÀ POUR VOUS AIDER!

Nous faisons de notre mieux pour nous assurer que votre meuble arrive dans d'excellentes conditions. Nos représentants du service Clientèle sont aimables et prêts à vous aider au cas où une pièce aurait été endommagée ou manquerait (ou si vous aviez besoin d'aide pour l'assemblage). **NE RAMENEZ PAS LE MEUBLE AU MAGASIN.** Au Canada, composez ce numéro d'appel gratuit:

1-800-523-3987

Du lundi au vendredi, de 9 heures du matin à 5:30 heures du soir (horaire Côte Est) (sauf jours fériés)

Si une pièce a besoin d'être remplacée, la pièce de remplacement sera envoyée dans les 48 heures. (Sauf week-ends et jours fériés)

A l'usage exclusif du Canada Noter la date d'achat de cet élément et conserver le livret pour future référence. Pour contacter Sauder en ce qui concerne cet élément, faire référence au numéro de lot et numéro de modèle en appelant notre numéro sans frais.

Lot n° : _____

Date de l'achat: _____

LISTE DE PIÈCES			LISTE DE PIÈCES		
REFERENCE	DESCRIPTION	QUANTITÉ	REFERENCE	DESCRIPTION	QUANTITÉ
A2	EXTRÉMITÉ DROITE.....	1	12E	PATIN.....	4
B2	EXTRÉMITÉ GAUCHE.....	1	1F	EXCENTRIQUE ESCAMOTABLE.....	13
C	MONTANT.....	1	2F	CHEVILLE D'EXCENTRIQUE.....	13
D	MONTANT INFÉRIEUR.....	1	15F	CHEVILLE EN BOIS.....	4
E	DESSUS.....	1	4G	CONSOLE EN MÉTAL.....	8
F	DESSOUS.....	1	8M	COLLE.....	1
G2	PANNEAU AVANT.....	1	21M	PORTE-ÉTIQUETTE.....	2
H	TABLETTE.....	1	40M	FEUILLE DE CARTES.....	1
I	ARRIÈRE.....	1	1N	CLOU.....	49
J	PLINTHE.....	1	1R	GOUPILLE EN MÉTAL.....	4
K	TRAVERSE.....	1			
L	MOULURE DE DESSUS.....	1	2S	VIS TÊTE PLATE 48 mm NOIRE.....	2
			6S	VIS TÊTE LARGE 11 mm MARRON.....	16
			14S	VIS TÊTE PLATE 38 mm MARRON.....	4
			97S	VIS À MÉTAUX 10 mm ARGENT.....	4

ÉTAPE 1

Ne pas serrer les CAMES ESCAMOTABLES dans cette étape.

Assembler l'élément sur un sol à moquette ou sur le carton vide pour éviter d'endommager l'élément ou le sol.

Enfoncer treize EXCENTRIQUES ESCAMOTABLES (1F) dans les EXTRÉMITÉS (A2 et B2), le MONTANT INFÉRIEUR (D), le DESSOUS (F) et la TABLETTE (H). Ensuite, insérer l'extrémité en métal de la CHEVILLE D'EXCENTRIQUE (2F) dans chaque EXCENTRIQUE ESCAMOTABLE.

ÉTAPE 2

Attention: Ne pas relever l'élément dans sa position verticale avant d'avoir fixé l'ARRIÈRE. L'élément risque de s'effondrer.

Fixer la TABLETTE (H) à l'EXTRÉMITÉ DROITE (A2). Serrer deux EXCENTRIQUES ESCAMOTABLES.

Fixer le MONTANT INFÉRIEUR (D) à la TABLETTE (H). Serrer un EXCENTRIQUE ESCAMOTABLE.

Attention: Risque des dégâts ou blessures. Les Excentriques Escamotables doivent être serrés à bloc. Les Excentriques Escamotables que ne sont pas serrés à bloc peuvent desserrer et les pièces peuvent séparer. Pour serrer à bloc, faire tourner l'excentrique escamotable Maximum de 210 degrés Minimum de 190 degrés.

ÉTAPE 3

Fixer quatre CONSOLES EN MÉTAL (4G) à la TRAVERSE (K). Utiliser quatre VIS TÊTE LARGE 11 mm MARRON (6S).

RÉMARQUE : S'assurer que les CONSOLES sont à fleur des chants de la TRAVERSE.

Fixer les PORTE-ÉTIQUETTES (21M) sur l'autre surface de la TRAVERSE (K). Utiliser quatre VIS À MÉTAUX 10 mm ARGENT (97S).

ÉTAPE 4

Fixer la TRAVERSE (K) à l'EXTRÉMITÉ DROITE (A2) et à la TABLETTE (H). Utiliser trois VIS TÊTE LARGE 11 mm MARRON (6S).

Fixer le DESSOUS (F) à l'EXTRÉMITÉ DROITE (A2) et au MONTANT INFÉRIEUR (D). Serrer deux CONNECTEURS ESCAMOTABLE et utiliser deux VIS TÊTE PLATE 48 mm NOIRES (2S).

ÉTAPE 5

Attention: Examiner bien les pièces avant d'assembler. Il est difficile de séparer des pièces une fois encollées.

Tout d'abord, remplir les trous du PANNEAU AVANT (G2) 1/4 à 1/2 pleins de COLLE (8M). Insérer ensuite les CHEVILLES EN BOIS (15F) dans les trous. Nettoyer l'excès de COLLE.

Maintenant, remplir les trous dans l'EXTRÉMITÉ DROITE (A2) de 1/4 à 1/2 pleins de COLLE. Insérer ensuite les CHEVILLES EN BOIS du PANNEAU AVANT (G2) dans ces trous. Nettoyer l'excès de COLLE.

ÉTAPE 6

Tout d'abord, remplir les trous dans l'EXTRÉMITÉ GAUCHE (B2) de 1/4 à 1/2 pleins de COLLE (8M). Insérer ensuite les CHEVILLES EN BOIS (15F) du PANNEAU AVANT (G2) dans les trous de l'EXTRÉMITÉ GAUCHE. Nettoyer l'excès de COLLE.

Fixer l'EXTRÉMITÉ GAUCHE (B2) au DESSOUS (F) et à la TABLETTE (H). Serrer quatre EXCENTRIQUES ESCAMOTABLES.

Fixer la TRAVERSE (K) à l'EXTRÉMITÉ GAUCHE (B2). Utiliser une VIS TÊTE LARGE 11 mm MARRON (6S).

Insérer quatre GOUPILLES EN MÉTAL (1R) dans le MONTANT (C).

Insérer les GOUPILLES EN MÉTAL (1R) situées sur l'une extrémité du MONTANT (C) dans les trous de la TABLETTE (H).

ÉTAPE 7

Fixer le DESSUS (E) aux EXTRÉMITÉS (A2 et B2). Serrer quatre EXCENTRIQUES ESCAMOTABLES.

REMARQUE : S'assurer de bien insérer les GOUPILLES EN MÉTAL situées sur le MONTANT (C) dans les trous du DESSUS (E).

Fixer la MOULURE DE DESSUS (L) au DESSUS (E). Utiliser quatre VIS TÊTE PLATE 38 mm MARRON (14S).

REMARQUE : Ne pas trop serrer les VIS dans le DESSUS.

ÉTAPE 8

Fixer la PLINTHE (J) aux EXTRÉMITÉS (A2 et B2) et au DESSOUS (F). Utiliser quatre CONSOLES EN MÉTAL (4G) et huit VIS TÊTE LARGE 11 mm MARRON (6S).

ÉTAPE 9

Attention: Ne pas relever l'élément dans sa position verticale avant d'avoir fixé l'ARRIÈRE. L'élément risque de s'effondrer.

Avec précaution, retourner l'élément sur ses chants avant. Déplier l'ARRIÈRE (I) et le placer sur l'élément.

Veiller à avoir des marges égales le long des quatre chants de l'ARRIÈRE (I). Si besoin est, enfoncer sur les coins opposés de l'élément pour s'assurer d'être « d'équerre ».

Fixer l'ARRIÈRE (I) à l'élément à l'aide des CLOUS (1N).

REMARQUE : S'assurer de bien enfoncer les CLOUS dans les trous qui sont alignés au-dessus la TABLETTE (H).

À l'aide d'un marteau, enfoncer quatre PATINS (12E) dans les chants inférieurs des EXTRÉMITÉS (A2 et B2).

ÉTAPE 10

Relever, avec précaution, l'élément dans sa position verticale.

Séparer les CARTES de la FEUILLE DE CARTES (40M) et en insérer une dans chaque PORTE-ÉTIQUETTES.

REMARQUE : Prière de lire les informations importantes sur la sécurité figurant sur les pages arrière du manuel d'instructions.

Ceci complète l'assemblage. Nettoyer à l'aide d'une encaustique pour meubles ou d'un chiffon humide. Essuyer.

Use estas instrucciones de ensamblaje en español junto con las figuras paso-a-paso provistas en el folleto inglés. Cada paso en español corresponde al mismo paso en inglés. Se destacan las figuras de cada paso con una tonalidad oscura para mostrar precisamente cual parte se debe montar a la unidad. Compare la "Lista de Part" abajo con la "Part Identification" en el folleto en inglés para familiarizarse con Las partes de ensamblaje.

NOTA: ESTE FOLLETO DE INSTRUCCIONES CONTIENE INFORMACIÓN IMPORTANTE SOBRE LA SEGURIDAD. POR FAVOR LEA Y GUÁRDELO PARA REFERENCIA EN EL FUTURO.

ESTAMOS AQUI PARA AYUDAR!

Tratamos de asegurar que su mueble llega en condición excelente. Nuestros representantes de Servicio al Cliente son amables y listos para ayudarle con servicio rápido y eficiente si una parte está defectuosa o ausente (o si necesita ayuda con el ensamblaje). **NO DEVUELVA LA UNIDAD A LA TIENDA.** Llame este número sin cargo:

1-800-523-3987

Lunes a viernes, 9:00 a.m. - 5:30 p.m.

**Hora oficial del Este
(excepto días festivos)**

Si requiere un repuesto de una parte, será enviado dentro de 48 horas (excepto los fines de semana y días festivos)

A l'usage exclusif du Canada Noter la date d'achat de cet élément et conserver le livret pour future référence. Pour contacter Sauder en ce qui concerne cet élément, faire référence au numéro de lot et numéro de modèle en appelant notre numéro sans frais.

Lot n° : _____

Date de l'achat: _____

LISTA DE PARTES			LISTA DE PARTES		
ITEM	DESCRIPCIÓN	CANTIDAD	ITEM	DESCRIPCIÓN	CANTIDAD
A2	EXTREMO DERECHO	1	12E	TACHUELA DESLIZANTE	4
B2	EXTREMO IZQUIERDO	1	1F	EXCÉNTRICO ESCONDIDO	13
C	PARAL	1	2F	PASADOR DE EXCÉNTRICO.....	13
D	PARAL INFERIOR.....	1	15F	PASADOR DE MADERA.....	4
E	PANEL SUPERIOR.....	1	4G	SOPORTE DE METAL.....	8
F	FONDO.....	1	8M	PEGAMENTO	1
G2	PANEL DELANTERO.....	1	21M	PORTA ETIQUETAS.....	2
H	ESTANTE.....	1	40M	HOJA DE TARJETAS.....	1
I	DORSO.....	1	1N	CLAVO	49
J	FALDÓN.....	1	1R	ESPIGA DE METAL	4
K	RIEL	1	2S	TORNILLO NEGRO DE CABEZA PERDIDA de 48 mm.....	2
L	MOLDURA DE PANEL SUPERIOR.....	1	6S	TORNILLO MARRÓN DE CABEZA GRANDE de 11 mm.....	16
			14S	TORNILLO MARRÓN DE CABEZA PERDIDA de 38 mm.....	4
			97S	TORNILLO PLATEADO PARA METAL de 10 mm.....	4

PASO 1

No apriete los EXCÉNTRICOS ESCONDIDOS en este paso.

Ensamble la unidad sobre un piso alfombrado o sobre el cartón vacío para evitar rayar la unidad o el piso.

Empuje trece EXCÉNTRICOS ESCONDIDOS (1F) dentro de los EXTREMOS (A2 y B2), del PARAL INFERIOR (D), del FONDO (F) y del ESTANTE (H). A continuación, inserte el extremo de metal de un PASADOR DE EXCÉNTRICO (2F) dentro de cada EXCÉNTRICO ESCONDIDO.

PASO 2

Precaución: No coloque la unidad en posición vertical hasta que se fije el DORSO. La unidad podría caerse.

Fije el ESTANTE (H) al EXTREMO DERECHO (A2). Apriete dos EXCÉNTRICOS ESCONDIDOS.

Fije el PARAL INFERIOR (D) al ESTANTE (H). Apriete un EXCÉNTRICO ESCONDIDO.

Precaución: Riesgo de daños o heridas. Los Excéntricos Escondidos deben apretarse completamente. Los Excéntricos Escondidos que no se aprieten completamente se aflojarán y las partes pueden separarse. Para apretar completamente, atornille el excéntrico escondido Máximo de 210 grados Mínimo de 190 grados.

PASO 3

Fije cuatro SOPORTES DE METAL (4G) al RIEL (K). Utilice cuatro TORNILLOS MARRONES DE CABEZA GRANDE de 11 mm (6S).

NOTA: Asegúrese que los SOPORTES estén nivelados con los bordes del RIEL.

Fije los PORTA ETIQUETAS (21M) a la otra superficie del RIEL (K). Utilice cuatro TORNILLOS PLATEADOS DE METAL de 10 mm (97S).

PASO 4

Fije el RIEL (K) al EXTREMO DERECHO (A2) y al ESTANTE (H). Utilice tres TORNILLOS MARRONES DE CABEZA GRANDE de 11 mm (6S).

Fije el FONDO (F) al EXTREMO DERECHO (A2) y al PARAL INFERIOR (D). Apriete dos EXCÉNTRICOS ESCONDIDOS y utilice dos TORNILLOS NEGROS DE CABEZA PERDIDA de 48 mm (2S).

PASO 5

Precaución: Revise las partes cuidadosamente antes de ensamblar. La separación de las piezas ya pegadas es muy difícil.

Primero, llene los agujeros del PANEL DELANTERO (G2) hasta 1/4 a 1/2 con PEGAMENTO (8M). A continuación, inserte los PASADORES DE MADERA (15F) dentro de los agujeros. Quite el exceso de PEGAMENTO.

Ahora, llene los agujeros del EXTREMO DERECHO (A2) hasta 1/4 a 1/2 con PEGAMENTO. A continuación, inserte los PASADORES DE MADERA sujetos al PANEL DELANTERO (G2) dentro de estos agujeros. Quite el exceso de PEGAMENTO.

PASO 6

Primero, llene los agujeros del EXTREMO IZQUIERDO (B2) hasta 1/4 a 1/2 con PEGAMENTO (8M). A continuación, inserte los PASADORES DE MADERA (15F) sujetos al PANEL DELANTERO (G2) dentro de los agujeros del EXTREMO IZQUIERDO. Quite el exceso de PEGAMENTO.

Fije el EXTREMO IZQUIERDO (B2) al FONDO (F) y al ESTANTE (H). Apriete cuatro EXCÉNTRICOS ESCONDIDOS.

Fije el RIEL (K) al EXTREMO IZQUIERDO (B2). Utilice un TORNILLO MARRÓN DE CABEZA GRANDE de 11 mm (6S).

Inserte cuatro ESPIGAS DE METAL (1R) dentro del PARAL (C).

Empuje las ESPIGAS DE METAL (1R) sujetadas a un extremo del PARAL (C) dentro de los agujeros del ESTANTE (H).

PASO 7

Fije el PANEL SUPERIOR (E) a los EXTREMOS (A2 y B2). Apriete cuatro EXCÉNTRICOS ESCONDIDOS.

NOTA: Asegúrese que las ESPIGAS DE METAL sujetadas al PARAL se inserten dentro de los agujeros del PANEL SUPERIOR (E).

Fije la MOLDURA DE PANEL SUPERIOR (L) al PANEL SUPERIOR (E). Utilice cuatro TORNILLOS MARRONES DE CABEZA PERDIDA de 38 mm (14S).

NOTA: No apriete en exceso los TORNILLOS en el PANEL SUPERIOR.

PASO 8

Fije el FALDÓN (J) a los EXTREMOS (A2 y B2) y al FONDO (F). Utilice cuatro SOPORTES DE METAL (4G) y ocho TORNILLOS MARRONES DE CABEZA GRANDE de 11 mm (6S).

PASO 9

Precaución: No coloque la unidad en posición vertical hasta que se fije el DORSO. La unidad podría caerse.

Cuidadosamente voltee la unidad para que repose sobre los bordes delanteros. Desdoble el DORSO (I) y colóquelo sobre la unidad.

Los márgenes a lo largo de los cuatro bordes del DORSO (I) deben estar uniformes. Empuje sobre las esquinas opuestas de la unidad si es requerido para hacerla "cuadrada."

Fije el DORSO (I) a la unidad utilizando los CLAVOS (1N).

NOTA: Asegúrese de clavar ligeramente los CLAVOS dentro de los agujeros que se alinean sobre el ESTANTE (H).

Con un martillo, suavemente introduzca golpeando cuatro TACHUELAS DESLIZANTES (12E) en los bordes de la parte inferior de los EXTREMOS (A2 y B2).

PASO 10

Cuidadosamente ponga la unidad en posición vertical.

Separe las TARJETAS en la HOJA DE TARJETAS (40M) e inserte una en cada PORTA ETIQUETAS.

NOTA: Por favor, lea las páginas de atrás del folleto de instrucciones en cuanto a importante información de seguridad.

Esto completa el ensamblaje. Limpie con su pulimento para muebles preferido o un paño húmedo. Seque con un paño.

⚠ WARNING

Please use your furniture correctly and safely. Improper use can cause safety hazards, or damage to your furniture or household items. **Carefully read the following chart.**

Look out for:	What can happen:	How to avoid the problem:
<ul style="list-style-type: none"> Overloaded shelves. Improper loading can cause the product to be top-heavy. 	<ul style="list-style-type: none"> Risk of injury. Top-heavy furniture can tip over. Overloaded shelves can break. 	<ul style="list-style-type: none"> Never exceed the weight limits shown in the instructions. Work from bottom to top when loading shelves. Place the heavier items on the lower shelves.
<ul style="list-style-type: none"> Improperly moving furniture that is not designed and equipped with casters. 	<ul style="list-style-type: none"> Furniture can tip over or break if improperly moved. Physical injury. Furniture can be very heavy. 	<ul style="list-style-type: none"> Unload shelves from top to bottom before moving the furniture. Do not push furniture, especially on a carpeted floor. Have a friend help you lift the item and set it in place. This unit must be positioned against a wall.
<ul style="list-style-type: none"> Children climbing on the shelves can cause the product to tip. 	<ul style="list-style-type: none"> Risk of injury or death. 	<ul style="list-style-type: none"> Do not allow children to climb on the shelves. Avoid placing items like toys or candy on upper shelves.
<ul style="list-style-type: none"> Placing TVs on furniture items that are not designed to support a television is hazardous. 	<ul style="list-style-type: none"> Risk of injury or death. TVs can be very heavy. Plus the weight and location of the picture tube tends to make TVs unbalanced and prone to tipping forward. 	<ul style="list-style-type: none"> This product is not designed to support a television.

⚠ AVERTISSEMENT

Prière d'utiliser le mobilier à bon escient et avec prudence. Une mauvaise utilisation peut être à l'origine de risques d'accident ou peut endommager le mobilier et les articles ménagers. **Lire attentivement le tableau suivant.**

À surveiller :	Danger éventuel :	Solution :
<ul style="list-style-type: none"> Tablettes surchargées. En cas de chargement inadéquat l'élément peut être lourd du haut. 	<ul style="list-style-type: none"> Risque de blessure. Du mobilier mal équilibré risque de se renverser. Des tablettes surchargées risqueraient de casser. 	<ul style="list-style-type: none"> Ne jamais excéder les limites de poids indiquées dans les instructions. Pour charger les tablettes, commencer par remplir celui du bas pour finir par celui du haut. Placer les articles plus lourds sur les tablettes inférieures.
<ul style="list-style-type: none"> Déplacement inadéquat d'un mobilier qui n'est pas conçu pour avoir des roulettes et n'en est pas équipé. 	<ul style="list-style-type: none"> Le mobilier risque de se renverser ou de casser en cas de déplacement inadéquat. Blessure physique. Le mobilier peut être très lourd. 	<ul style="list-style-type: none"> Décharger les tablettes en commençant par celui du haut avant de déplacer le mobilier. Ne pas pousser le mobilier, surtout sur la moquette. Se faire aider par une autre personne pour soulever l'élément et le mettre en place. Cette unité doit être placée contre un mur.
<ul style="list-style-type: none"> Les enfants qui grimpent sur les tablettes risqueraient de déséquilibrer ce dernier et de le faire tomber. 	<ul style="list-style-type: none"> Risque de blessures graves, voire mortelles. 	<ul style="list-style-type: none"> Ne pas laisser les enfants grimper sur les tablettes. Ne pas placer de jouets ou d'aliments sur les tablettes supérieures.
<ul style="list-style-type: none"> Il est dangereux de placer des téléviseurs sur des meubles que ne sont pas prévus à cet effet. 	<ul style="list-style-type: none"> Risque de blessures graves, voire mortelles. Les téléviseurs peuvent être particulièrement lourds. De plus, le poids et l'emplacement du tube image ont tendance à rendre les téléviseurs instables et enclins à tomber vers l'avant. 	<ul style="list-style-type: none"> Ce produit n'est pas destiné à supporter un téléviseur.

⚠ ADVERTENCIA

Por favor use el mobiliario correcta y seguramente. El mal uso puede causar riesgos de seguridad o daño a las unidades o artículos domésticos. **Cuidadosamente lea la tabla a continuación.**

Esté alerta de:	Puede ocurrir:	Evitar el problema:
<ul style="list-style-type: none">• Estantes sobrecargados• Cargar el producto inadecuadamente puede causar la inestabilidad.	<ul style="list-style-type: none">• Riesgo de lesiones.• El mobiliario inestable puede volcarse.• Estantes sobrecargados pueden romper.	<ul style="list-style-type: none">• Nunca exceder los límites de peso indicados en las instrucciones.• Comience a cargar los estantes a partir de la base y trabaje hacia arriba. Coloque los artículos más pesados sobre los estantes inferiores.
<ul style="list-style-type: none">• Mover incorrectamente el mobiliario que no está diseñado y provisto con ruedecitas.	<ul style="list-style-type: none">• La inclinación o rotura de mobiliario si se mueve de manera inadecuada.• Lesión física. El mobiliario puede ser muy pesado.	<ul style="list-style-type: none">• Descargue los estantes desde arriba hacia abajo antes de mover el mobiliario.• No empuje la unidad, especialmente sobre un piso alfombrado. Pide la ayuda de otra persona para levantar la unidad y colocarla en lugar.• Esta unidad debe ser colocada contra una pared.
<ul style="list-style-type: none">• Un niño subiendo al mobiliario puede causar la inestabilidad y como resultado la caída de la unidad.	<ul style="list-style-type: none">• Riesgo de lesiones o la muerte.	<ul style="list-style-type: none">• No permita que los niños suban a los estantes. Evite poner artículos como juguetes y dulces sobre los estantes superiores.
<ul style="list-style-type: none">• Es peligroso colocar los televisores sobre unidades de mobiliario que no están diseñadas para soportar un televisor.	<ul style="list-style-type: none">• Riesgo de lesiones o muerte. Los televisores pueden ser muy pesados. Además, el peso y la ubicación del tubo de imagen tienden a causar la inestabilidad de televisores y propensa a volcarse hacia adelante.	<ul style="list-style-type: none">• Este producto no está diseñado para soportar un televisor.

5-YEAR LIMITED WARRANTY

1. Sauder Woodworking Co. (Sauder®) provides limited warranty coverage to the original purchaser of this product for a period of five years from the date of purchase against defects in materials or workmanship of Sauder furniture components. As used in this Warranty, "defect" means imperfections in components which substantially impair the utility of the product. This Warranty gives you specific legal rights, and you may also have other rights which vary from state to state.

2. There is no warranty coverage for defects or conditions that result from the failure to follow product assembly instructions, information or warnings, misuse or abuse, intentional damage, fire, flood, alteration or modification of the product, or use of the product in a manner inconsistent with its intended use, nor any condition resulting from incorrect or inadequate maintenance, cleaning, or care. There is also no warranty coverage for rented products or any products purchased "used" or "as is", at a distress or going-out-of business sale, or from a liquidator.

3. As the exclusive remedy under this Warranty, Sauder will (at its sole option) repair, replace or refund the value of any defective furniture component. Sauder may require independent confirmation of the claimed defect and proof of purchase. Replacement parts will be warranted for only the remaining period of the original Warranty. SAUDER SHALL HAVE NO LIABILITY FOR ANY INCIDENTAL OR CONSEQUENTIAL DAMAGES OF ANY KIND and all such damages are EXCLUDED FROM THIS WARRANTY, such as loss of use, disassembly, transportation, labor or damage to property on or near the product. Some states do not allow the exclusion or limitation of incidental or consequential damages, so the above limitation or exclusion may not apply to you.

GARANTIE LIMITÉE DE 5 ANS

1. Sauder Woodworking Co. (Sauder®) offre une couverture de garantie limitée à l'acheteur initial du présent produit pendant une période de cinq ans à compter de la date d'achat contre tout défaut de matériaux ou de fabrication des composantes de mobilier Sauder. Le mot « défaut », tel qu'il est utilisé sous les termes de la présente garantie, comprend les imperfections des pièces qui empêchent substantiellement l'utilisation du produit. La présente garantie vous donne des droits légaux spécifiques et il est possible que vous ayez des droits supplémentaires variant d'État en État ou de province en province.

2. La présente garantie ne saurait couvrir les défauts ou conditions qui surviendraient à la suite du non respect des instructions, informations ou mises en garde de montage, d'une mauvaise utilisation ou d'un abus, d'un dommage intentionnel, d'un incendie, d'une inondation, d'une altération ou modification du produit, d'une utilisation du produit allant à l'encontre de son usage prévu, ni aucune condition résultant d'une maintenance, d'un nettoyage ou d'un entretien inappropriés ou inadéquats. De plus, il n'existe aucune garantie pour les produits loués ou tous les produits achetés « d'occasion » ou « en l'état », dans le cadre d'une vente aux enchères ou de solde pour cessation de commerce, ou auprès d'un liquidateur.

3. En tant que recours exclusif en vertu de la présente garantie, Sauder réparera, remplacera ou remboursera (sur sa seule décision) la valeur de toute composante de mobilier défectueuse. Sauder peut exiger une confirmation indépendante du défaut revendiqué ainsi qu'une preuve d'achat. Les pièces de rechange seront garanties uniquement pendant la période restante de la garantie originale. SAUDER NE SERA EN AUCUN CAS RESPONSABLE DE TOUT DOMMAGE ACCESSOIRE OU CONSÉCUTIF DE TOUTE SORTIE et lesdits dommages sont EXCLUS DE LA PRÉSENTE GARANTIE, à savoir perte d'utilisation, démontage, transport, main d'œuvre ou dommages matériels sur ou à proximité du produit. Certains États ou provinces ne permettant pas l'exclusion ou la limite aux responsabilités pour dommages accidentels ou consécutifs, la limite ou l'exclusion ci-dessus peut ne pas être applicable.

GARANTÍA LIMITADA DE 5 AÑOS

1. Sauder Woodworking Co. (Sauder®) provee cobertura de garantía limitada al comprador original de este producto por un periodo de cinco años, a partir de la fecha de compra, contra defectos en los materiales o de mano de obra en los componentes de muebles Sauder. Como es utilizado en esta Garantía, "defecto" significa imperfecciones en los componentes que de manera fundamental afecta la utilidad del producto. Esta Garantía le permite a usted ciertos derechos legales, y usted también podría poseer otros derechos adicionales, los cuales varían de estado a estado.

2. No hay cobertura de garantía para defectos o estados que resulten del incumplimiento en seguir las instrucciones, la información o las advertencias sobre el ensamblaje del producto; del uso incorrecto o maltrato, del daño intencional, incendio, inundación, cambio o modificación del producto; o de la utilización del producto de manera contradictoria con el uso para el cual fue fabricado, ni por ningún estado que resulte del mantenimiento, limpieza o cuidado incorrecto o inadecuado. Tampoco no hay cobertura de garantía para los productos rentados o para cualesquiera productos comprados "de uso" o "como está", en una venta de bienes embargados o en una venta por salirse del negocio, o comprados a un liquidador.

3. Como un recurso exclusivo bajo esta Garantía, Sauder (sólo a su opción) reparará, reemplazará o reembolsará el valor de cualquier componente defectuoso de mueble. Sauder puede requerir una confirmación independiente de un defecto reclamado y una prueba de compra. Las piezas de repuesto serán garantizadas solamente por el período de tiempo que queda de la Garantía original. SAUDER NO TENDRÁ RESPONSABILIDAD por NINGÚN DAÑO INCIDENTAL O CONSECUENTE DE NINGÚN TIPO y todos dichos daños SE EXCLUYEN DE ESTA GARANTÍA, tales como pérdida de uso, desensamblaje, transportación, trabajo o daño a la propiedad en o cerca del producto. Algunos estados no permiten la exclusión o limitación de daños incidentales o consecuentes, en tales instancias la limitación o exclusión antes mencionada podría no ser aplicable a usted.

4. This Warranty applies only to warranted defects that first arise and are reported to Sauder within the warranty coverage period. The Warranty cannot be transferred to subsequent owners or users of the product, and it shall be immediately void in the event the product is resold, transferred, leased or rented to any third party or person other than the original purchaser.

5. THERE ARE NO OTHER WARRANTIES APPLICABLE TO THIS PRODUCT. Under the laws of certain states, there may be no implied warranties from Sauder and all implied warranties, INCLUDING ANY IMPLIED WARRANTY OF MERCHANTABILITY OR FITNESS FOR A PARTICULAR PURPOSE are disclaimed where allowed by law. TO THE EXTENT ANY IMPLIED WARRANTIES ARE APPLICABLE, ANY IMPLIED WARRANTIES, INCLUDING ANY IMPLIED WARRANTY OF MERCHANTABILITY OR FITNESS FOR A PARTICULAR PURPOSE, ARE LIMITED IN DURATION TO THE DURATION OF THIS EXPRESS WARRANTY or the minimum period allowed by law, whichever is shorter. Some states do not allow limitations on how long an implied Warranty lasts, so the above limitation may not apply to you.

6. For Warranty inquiries or claims, please visit our website www.sauder.com. You can also contact Sauder at 1.800.523.3987. Sauder may require Warranty claims to be submitted in writing to: Sauder Woodworking Co., 502 Middle Street, Archbold, OH 43502 USA. Please include your sales receipt or other proof of purchase and a specific description of the product defect.

4. La présente garantie ne s'applique qu'aux défauts garantis qui se produisent pour la première fois et qui sont signalés à Sauder dans les limites de couverture de la garantie. La garantie ne peut pas être transférée à des propriétaires ou utilisateurs subséquents du produit, et sera immédiatement invalidée dans le cas où le produit est revendu, transféré, loué sous bail ou loué à une tierce partie ou personne autre que l'acheteur original.

5. IL N'EXISTE AUCUNE AUTRE GARANTIE EN VIGUEUR POUR LE PRÉSENT PRODUIT. En vertu des lois de certains États ou provinces, il ne peut y avoir de garanties implicites de la part de Sauder et toutes les garanties implicites, Y COMPRIS TOUTE GARANTIE IMPLICITE DE COMMERCIALITÉ OU D'ADAPTATION À UN USAGE PARTICULIER sont déclinées partout où la loi l'autorise. DANS LA MESURE OÙ TOUTE GARANTIE IMPLICITE EST APPLICABLE, TOUTE GARANTIE IMPLICITE, Y COMPRIS TOUTE GARANTIE DE COMMERCIALITÉ OU D'ADAPTATION À UN USAGE PARTICULIER, EST LIMITÉE À LA DURÉE DE LA PRÉSENTE GARANTIE EXPRESSE ou à la période minimum autorisée par la loi, la période la plus courte étant retenue. Certains États ne permettant pas que des limites soient imposées quant à la durée d'une garantie implicite, la limite ci-dessus peut donc ne pas être applicable.

6. Pour toute question concernant la garantie ou toute demande de réclamation, consulter le site Web www.sauder.com. Il est également possible de contacter Sauder en composant le 1.800.523.3987. Sauder peut exiger de soumettre les demandes de réclamation sous garantie par écrit à : Sauder Woodworking Co., 502 Middle Street, Archbold, OH 43502 USA. Veuillez joindre votre ticket de caisse ou toute autre preuve d'achat ainsi qu'une description spécifique du défaut de produit.

4. Esta Garantía sólo es aplicable a defectos garantizados que primeramente surjan y se informen a Sauder dentro del periodo de cobertura de garantía. La Garantía no puede ser transferida a propietarios o usuarios subsiguientes del producto, y ésta será inmediatamente invalidada en el caso que el producto sea revendido, transferido, arrendado o rentado a cualquier tercero u otra persona que no sea el comprador original.

5. NO HAY OTRA GARANTÍA APLICABLE A ESTE PRODUCTO. Bajo las leyes de ciertos estados, pueden no haber garantías implícitas de Sauder y se hace renuncia de responsabilidad de todas las garantías implícitas donde lo permita la ley, INCLUYENDO CUALQUIER GARANTÍA IMPLÍCITA DE MERCANTILIDAD O DE APTITUD PARA UN PROPÓSITO EN PARTICULAR. EN LA MEDIDA CUALQUIER GARANTÍA IMPLÍCITA ES APLICABLE, CUALESQUIERA GARANTÍAS IMPLÍCITAS, INCLUYENDO AQUELLA DE MERCANTILIDAD O DE APTITUD PARA UN PROPÓSITO EN PARTICULAR, SE LIMITAN EN DURACIÓN HASTA LA DURACIÓN DE ESTA GARANTÍA IMPLÍCITA o hasta el periodo mínimo permitido por la ley, la que sea más corta. Algunos estados no permiten limitaciones en cuanto a la duración de una garantía implícita, por eso la limitación arriba citada puede no ser aplicable a usted.

6. Para solicitud de información o reclamación de Garantía, por favor, visite nuestro sitio Web www.sauder.com. Usted también puede contactar a Sauder llamando al 1.800.523.3987. Sauder puede solicitar que las reclamaciones sean presentadas por escrito a: Sauder Woodworking Co., 502 Middle Street, Archbold, OH 43502 USA. Por favor incluya su recibo de venta u otra prueba de compra y una descripción detallada del defecto del producto.

Dear Valued Customer:

Thanks so much for choosing Sauder® furniture. I hope the purchase and assembly process was a positive experience and you feel good about the furniture you just built. If you need assistance or want to learn more, please contact our award-winning, Ohio-based customer service team at 800-523-3987 or Sauder.com.

My grandfather, Erie Sauder, founded the company in 1934 and later invented and patented the first commercially successful ready-to-assemble tables. We strive to hold true to his core values of innovation, integrity, servanthood and stewardship.

Sauder products are made with environmentally responsible materials and world-class manufacturing processes. Our 2,000+ dedicated employees in Archbold, Ohio, along with our global manufacturing partners, are committed to providing you furniture with great value, style and quality.

From our family to you. Enjoy!



Kevin J. Sauder
President/CEO



Register your new product online

For immediate service, our website is available 24 hours per day, seven days per week, to order replacement parts, access assembly tips, register your product and view Sauder products. www.sauder.com

Customer Services in United States and Canada
Monday through Friday – 9 a.m. to 5:30 p.m. ET
(except holidays) 1-800-523-3987

So, how did it go?

Set a world record for speed?
Feeling good about yourself?
Nice. Get social with it on any of these quality share sites.



And don't forget to rate and review your piece at Sauder.com in the product detail page.

Children's Product Certificate

Model: 414436 POGO Bookcase/Footboard

This product Complies with the following CPSC Regulations:

- Ban on Lead Containing Paint (16CFR 1303)
- Lead in Children's Metal Products 15 USC 1278a
- Lead in Non-Metal Children's Products 15 USC 1278a
- Sharp Point in Toys and Other Articles Intended for Children Under 8. (16CFR 1500.48)
- Sharp Metal or Glass Edge in Toys and Other Articles Intended for Use by Children Under 8. (16 CFR 1500.49)
- Tracking Labels (Section 103(a) – CPSIA-2008)

Manufactured by:

Sauder Woodworking Company
502 Middle Street
Archbold, Ohio 43502
(419) 446-2711

Compliance Records Contact:

A.L. Kruse, Product Safety Manager
Sauder Woodworking Company
502 Middle Street
Archbold, Ohio 43502
(419) 446-3256 akruse@sauder.com

Third-Party Test Laboratory:

Consumer Testing Laboratories, Inc.
611 Dream Valley Road
Rogers, AR 72756

Test Date: October 26, 2016 Report No. ARHL0519141

Date of Manufacture: _____

