



LED ROUND FLUSH MOUNT FIXTURE

PPL02 11" LED ROUND FLUSH MOUNT FIXTURE

PPL03 13" LED ROUND FLUSH MOUNT FIXTURE

IMPORTANT SAFETY INFORMATION

Read all instructions before installation.

This fixture operates on regular household power (120 Volts, 60 Hertz).

Fixture must be grounded to reduce the risk of electric shock.

DISCONNECT POWER AT YOUR BREAKER PANEL BEFORE STARTING INSTALLATION OF THIS FIXTURE

Electrical connections must be made in accordance with local electrical codes and regulations.

This Luminus® LED Round Flush Mount Fixture can be used with most incandescent dimmers. Please visit www.conglom.com for more information on dimmer compatibility.

This Luminus® LED Round Flush Mount Fixture can be used in both dry and damp locations.

WARNING

- The use of a licensed electrician is highly recommended.
- Risk of fire or electrical shock.
- Disconnect power at circuit breaker panel before any installation.
- Install this kit only in situations as per the general instructions above.
- Do not make or alter any open holes in any enclosure or any electrical component during installation.
- To prevent wiring damage or abrasion to the wires do not expose wiring to sharp edges of sheer metal or other sharp objects.
- Do not use when the enclosure is damaged or broken in any way.
- Do not alter, relocate or remove wiring, lamp holder power supply or any other electrical component.
- This device is not intended to be used with any emergency light fixtures.

THIS PACKAGE INCLUDES (NOT TO SCALE)

- (A) LED Fixture Pan
- (B) Shade
- (C) 2 x Fixture Mounting Screws
- (D) 3 x Wire Connectors
- (E) Ground screw

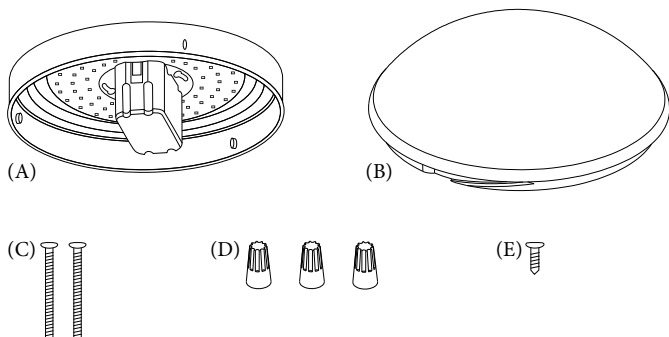

INSTALLATION INSTRUCTIONS

1) Before removing existing fixture (if you are replacing one) be sure to turn off the power at your main breaker panel. To do this, turn on light switch on existing fixture then turn off the appropriate breaker to make sure that your light goes off. Then remove old fixture, including any mounting bracket.

2) Remove Shade (B) from LED Fixture Pan (A) by turning it counter-clockwise. Set Shade (B) aside.

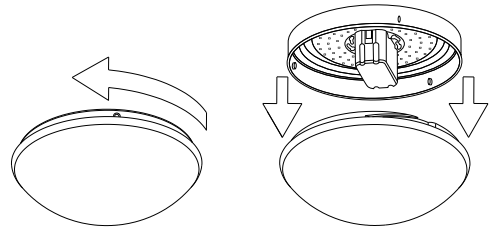

3) Thread the Mounting Screws (C) into the mounting tabs of the junction box.

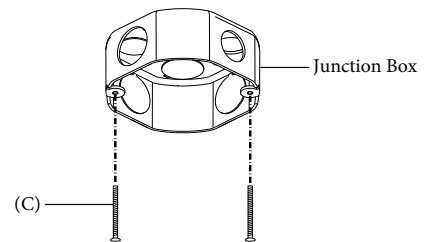

4) Pull the power supply lines out from the junction box. Connect the GREEN fixture ground wire and the GREEN or BARE COPPER ground wire from your junction box using the supplied Wire Connector (D). Ground screw (E) provided if needed. Connect the WHITE wire from the fixture to the WHITE wire from the junction box using Wire Connector (D). Connect the BLACK wire from the fixture to the BLACK wire from the junction box using Wire Connector (D). Pull gently on the connected wires to make sure that connections are secure. Carefully tuck all wires back up into the junction box.

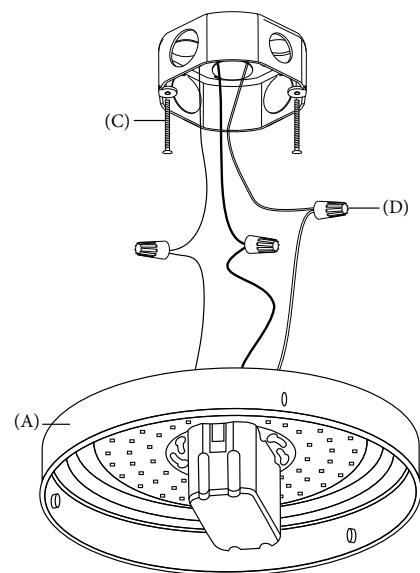

5) Place the LED Fixture Pan (A) over the junction box and onto the Mounting Screws (C) making sure they feed through the Keyhole Slots of the Fixture Pan (A).

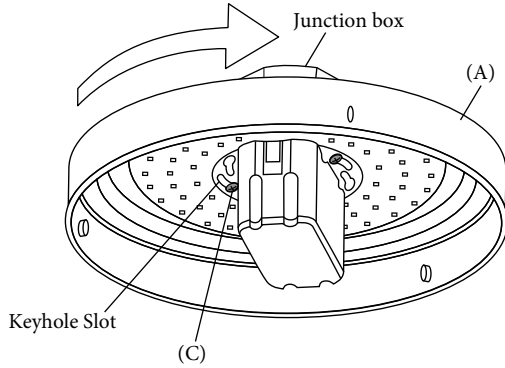

6) Twist the LED Fixture Pan (A) so that Mounting Screws (C) slide into the narrow end of the Keyhole Slots. Tighten the Mounting Screws (C) so that the LED Fixture Pan (A) is flush against the ceiling.

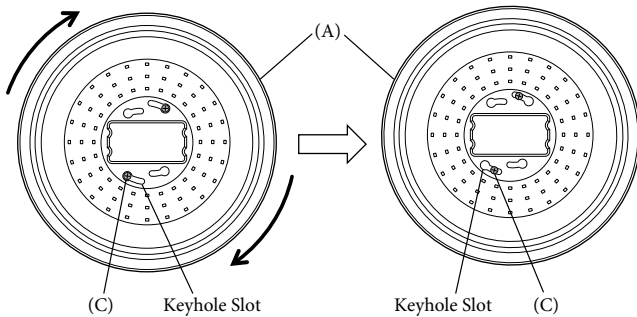

7) Slide the Shade (B) onto the LED Fixture Pan (A) and turn it clockwise until it is secure.

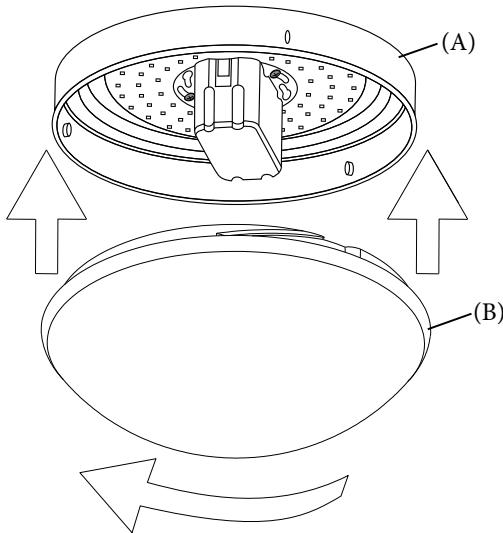

8) Restore power at the circuit breaker and enjoy your new Luminus® LED Round Flush Mount Fixture.

NOTE:

This device complies with Part 15 of the FCC Rules. Operation is subject to the following two conditions: (1) This device may not cause harmful interference, and (2) this device must accept any interference received, including interference that may cause undesired operation.

WARRANTY

This LED Flushmount Fixture has a 5-year warranty. Should this fixture not last 5 years, Conglom will send you, at its election, a replacement fixture or refund your original purchase price upon return of your failed fixture. Along with your fixture, you must also include the register receipt and proof of purchase (barcode) from the package. Please call our toll-free number, write to Conglom or send an email to find out how to return your fixture.

For all inquiries or consumer complaint resolution, please contact our Customer Service team at 1-877-333-0098 from Monday to Friday, 8:00 AM to 5:00 PM EST, led@conglom.com or Conglom, 2600 avenue Marie-Curie, St-Laurent, Québec, Canada H4S 2C3.



2600, avenue Marie-Curie
St-Laurent, Canada H4S 2C3
www.conglom.com

CONSIGNES DE SÉCURITÉ IMPORTANTES

Lisez toutes les instructions avant l'installation.

Ce luminaire fonctionne au moyen d'une alimentation résidentielle normale (120 V, 60 Hz).

Le luminaire doit être mis à la terre afin de réduire les risques de décharge électrique.

COUPEZ L'ALIMENTATION AU PANNEAU ÉLECTRIQUE AVANT DE COMMENCER L'INSTALLATION DU LUMINAIRE.

Les branchements électriques doivent être effectués conformément aux codes et règlements locaux en matière d'électricité.

Ce plafonnier à DEL Luminus^{MD} peut être utilisé avec la plupart des gradateurs de lampe à incandescence. Veuillez visiter le site www.conglom.com pour obtenir davantage d'information sur la compatibilité avec les gradateurs.

Ce luminaire est conçu pour être utilisé à l'intérieur ou dans des endroits secs seulement.

AVERTISSEMENT

- Il est fortement recommandé de faire appel à un électricien agréé.
- Comme avec toutes les composantes électriques, il existe toujours un risque d'incendie ou de choc électrique dans des cas de manipulation ou d'installation inappropriées.
- Coupez l'alimentation au panneau électrique avant toute installation.
- Installez cette lampe dans un contexte strictement conforme aux instructions générales ci-dessus.
- Ne percez pas de trous et ne modifiez pas de trous ouverts sur un boîtier ou sur un composant électrique pendant l'installation.
- Pour éviter d'endommager ou d'abraser les fils, n'exposez pas ces derniers aux arêtes vives du métal ou d'autres objets tranchants.
- N'utilisez pas la lampe si son boîtier est endommagé ou brisé de quelque façon que ce soit.
- Ne modifiez pas, ne déplacez pas et ne retirez pas les fils, la douille, le bloc d'alimentation ou tout autre composant électrique.
- Cet appareil n'est pas conçu pour être utilisé avec des lampes d'éclairage de secours.

CONTENU DE L'EMBALLAGE (PAS À L'ÉCHELLE)

- (A) Base du luminaire
- (B) Abat-jour
- (C) 2 x Vis de montage du luminaire
- (D) 3 x Serre-fils
- (E) 1 x Vis de mise à la terre

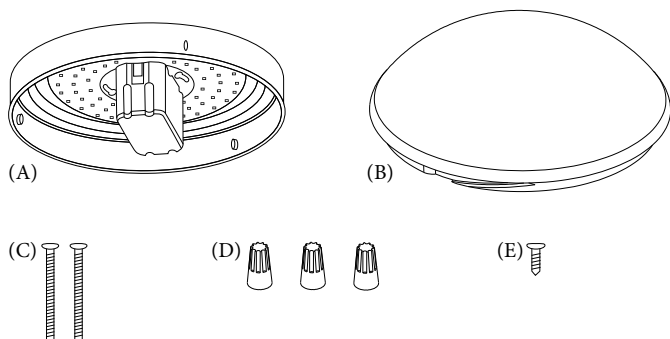

INSTRUCTIONS D'INSTALLATION

1) Avant de retirer le luminaire existant (si vous en remplacez un), assurez-vous de couper le courant à partir de votre panneau électrique. Pour ce faire, mettez l'interrupteur du luminaire existant en position de marche, puis coupez le disjoncteur approprié en vous assurant que la lumière s'éteint. Retirez ensuite l'ancien luminaire.

2) Enlevez l'abat-jour (B) de la base du plafonnier DEL (A) en la tournant à l'inverse des aiguilles d'une montre. Mettez l'abat-jour de côté pour plus tard.

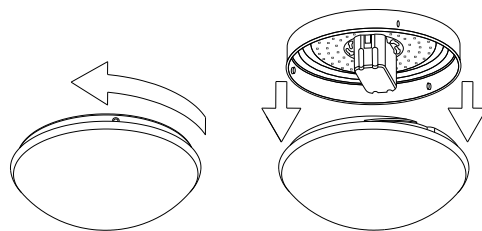

3) Insérez les vis de montage (C) dans les volets de la boîte de jonction.

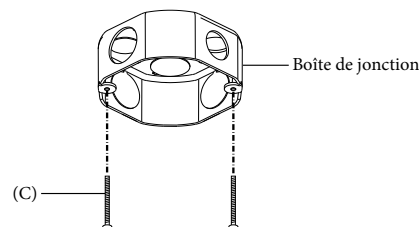

4) Tirez les fils à l'extérieur de la boîte de jonction pour qu'ils soient accessibles. Attachez le fil VERT de la base du plafonnier, au fil VERT ou en cuivre de votre boîte de jonction à l'aide d'un des serre-fils fournis (E). Une vis de mise à la terre (F) est fournie si vous en avez besoin. Attachez le fil BLANC du plafonnier au fil BLANC de la boîte de jonction à l'aide d'un des serre-fils fournis (E). Attachez le fil NOIR du plafonnier au fil NOIR de la boîte de jonction à l'aide d'un des serre-fils fournis (E). Tirez doucement sur les fils raccordés pour vous assurer que les connexions sont solides. Il ne doit pas y avoir de fil nu ou exposé à l'extérieur des serre-fils. Poussez doucement les fils dans la boîte de jonction.

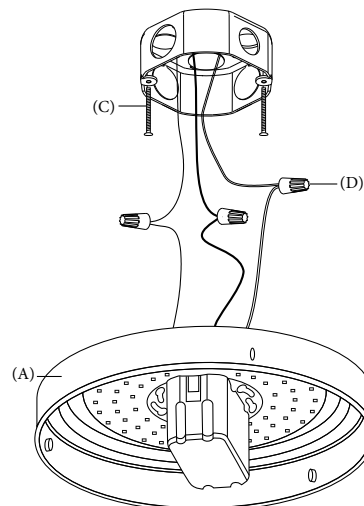

5) Appuyez la base du plafonnier DEL (A) sous la boîte de jonction en s'assurant que les vis de montage (C) passent à travers les trous de la base prévus à cet effet.

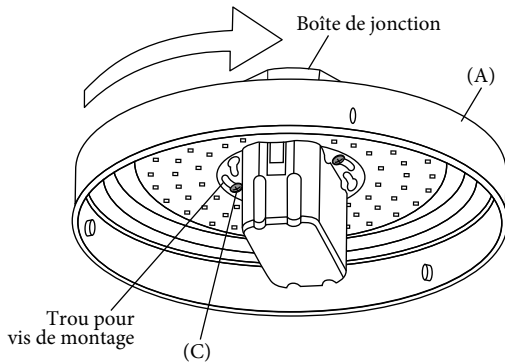

6) Tournez la base du plafonnier DEL (A) en sorte que les vis de montage (C) glissent dans les parties plus étroites des trous. Serrez les vis de montage (C) pour que la base soit complètement appuyée au plafond.

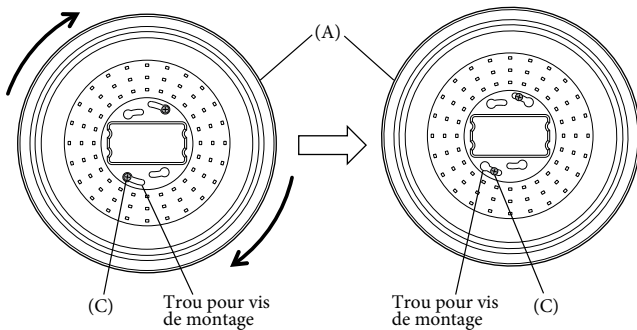

7) Installez l'abat-jour (B) sur la base du plafonnier DEL (A) puis tournez celui-ci dans le sens des aiguilles du montre jusqu'à ce que l'abat-jour soit verrouillé.

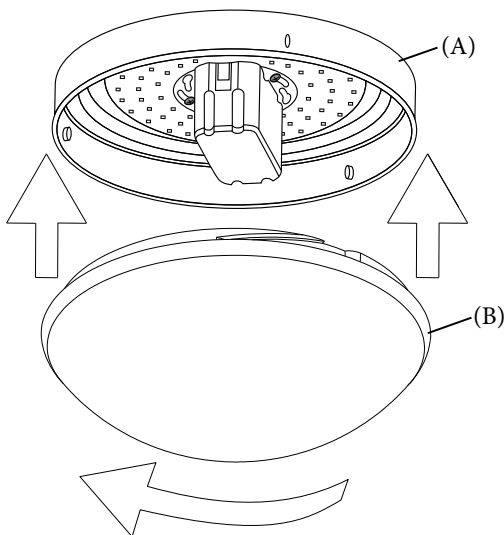

8) Rétablissez le courant au panneau électrique et profitez de votre nouveau plafonnier rond DEL écoénergétique.

REMARQUE :

Cet appareil est conforme aux règles de l'article 15 de la FCC. Le fonctionnement est sujet aux deux conditions qui suivent : (1) cet appareil ne peut pas causer d'interférences nuisibles, et (2) cet appareil doit accepter toutes les interférences reçues, y compris les interférences qui peuvent perturber le fonctionnement.

GARANTIE

Ce luminaire détient une garantie de 5 ans. Si ce luminaire ne dure pas 5 ans, Conglom vous fera parvenir, à son choix, un luminaire de remplacement ou un remboursement sur réception du luminaire inopérant. Avec votre luminaire, veuillez joindre un reçu de caisse et une preuve d'achat (code barre) de l'emballage. Veuillez appeler notre ligne sans frais, nous écrire ou envoyer un courriel pour savoir comment nous retourner votre luminaire.

Pour toutes questions ou résolution de plainte, veuillez rejoindre notre service à la clientèle au 1-877-333-0098 du lundi au vendredi, de 8h00 à 17h00 HNE, led@conglom.com ou Conglom, 2600 avenue Marie-Curie, St-Laurent, Québec, Canada, H4S 2C3.

Conglom

2600, avenue Marie-Curie
Saint-Laurent (Québec) H4S 2C3 Canada
www.conglom.com

Fabriqué en China