

OWNER'S MANUAL

▲ READ BEFORE USE!

Model No.: BH7001-4

Item No.: 67906

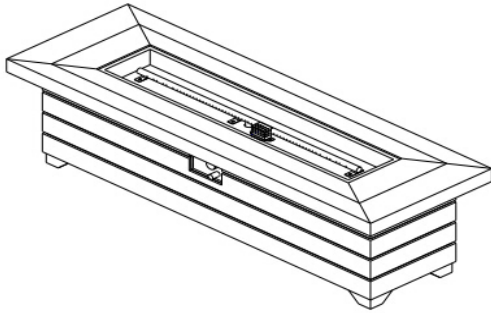

▲ WARNING

- Do not store or use gasoline or other flammable vapors and liquids in the vicinity of this or any other appliance.
- An LP cylinder not connected for use should not be stored in the vicinity of this or any other appliance.
- Service must be performed by a qualified installer, service agency or the gas supplier.

▲ DANGER

IF YOU SMELL GAS:

1. Shut off gas to the appliance
2. Extinguish any open flame
3. If odor continues, keep away from the appliance and call your gas supplier or fire department immediately.



Design certified under ANSI Z21.97

- CSA 2.41-(2012) Requirements for Outdoor Gas Fireplaces

▲ WARNING:

For Outdoor use Only!

Use Liquid Propane Gas (LP-Gas) Only!

Propane cylinders sold separately.

▲ WARNING:

Improper installation, adjustment, alteration, service or maintenance can cause injury or property damage. Read the owners manual thoroughly before installing or servicing this equipment. If the information in this manual is not followed exactly, a fire or explosion may result causing property damage, personal injury or loss of life. Save these instructions for future use. If you are assembling this unit for someone else, give this manual to him or her to read and save for the future.

▲ WARNING:

Turn off gas supply when the appliance is not in use.

▲ If the appliance is stored indoors, detach and leave LP-Gas cylinder outdoors.

▲ WARNING:

This appliance must be attended at all times.

▲ WARNING:

Battery may contain mercury. Do not deposit in fire or put in trash. Recycle the battery as hazardous waste.

▲ WARNING:

The propane cylinder must be disconnected when appliance is not in use.

▲ DANGER

CARBON MONOXIDE HAZARD



This appliance can produce carbon monoxide which has no odor.

Using it in an enclosed space can kill you.

Never use this appliance in an enclosed space such as a camper, tent, car or home.

SAFETY INFORMATION

Please read and understand this entire manual before attempting to assemble, operate or install the product. Failure to follow the dangers, warnings and cautions contained in this owners manual may result in a fire or explosion causing damage to property, serious bodily injury or death.

▲ WARNING

- The installation of this product must conform with local codes or, in the absence of local codes, with either the National Fuel Gas Code, ANSI Z223.1/NFPA 54, OR CAN/CGA-B149.1, National Gas and Propane Installation Code.
- **FOR OUTDOOR USE ONLY!** This appliance shall be used only outdoors in a well-ventilated space and shall not be used in a building, garage, or any other enclosed area.
- **USE PROPANE GAS ONLY!**
- Use only with a propane gas tank (sold separately). Do not attach to a remote gas supply.
- Propane gas is not natural gas. Only use propane gas for this fire table.
- The conversion or attempted use of natural gas in a propane unit or propane gas in a natural gas unit is dangerous and not recommended. Doing so may void your warranty.
- Never use charcoal or any other solid fuel in the fire table.
- During ignition procedure, you should never get your face close to the burner as an unnoticed flame may light up and cause injury.
- **LP GAS WARNING:** Do not exceed 1/4 in. depth of lava rocks directly above burner holes. Applying too much media may result in unburned gas pooling in fire table. Ventilation is required to allow fresh air into enclosure and for any residual gas to escape.
- If you see, smell or hear the hiss of escaping gas from the propane gas tank:
 1. Disconnect propane gas tank.
 2. Do not attempt to correct the problem yourself.
 3. Get to your gas supplier and/or the fire department for help.
- Do not operate the fire table if there is a gas leak present.
- Never use a flame to check for gas leaks.
- The max. inlet supply pressure: max. gas supply 11 inch w.c. (2.74kPa).
- The gas pressure regulator provided with the fire table must be used.
- Use LP propane gas tanks only with these required measurements: 12 in. (diameter) x 18 in. (tall) with 20 lb. capacity maximum.
- Propane tank used must include a collar to protect the propane gas tank valve.
- Never fill the propane gas tank beyond 80% full.
- Propane gas tank supply system must be arranged for vapor withdrawal.
- Do not use a propane gas tank with a damaged valve and any other worn out parts. A dented or rusty propane gas tank may be hazardous and should be checked by your gas supplier prior to use.
- Do not burn any other materials than are supplied with and intended for use in this fire table.
- Lava rocks could hit somebody's face or eyes during initial start of this unit, so please keep away from the fire table for the first 20 minutes after it has been ignited.
- Do not operate fire table unless it is completely assembled and all parts are in place.
- Pay attention when operating the fire table. It is hot when in use and should never be left unattended. Do not move it while in operation.
- Do not use this fire table for cooking.
- Do not put any other fireplace cover or anything flammable on, beneath or around the fire table.
- Users should be alerted to the hazards of high surface temperatures and keep a safe distance to avoid burning or clothing ignition.
- Do not sit on the fire table. Do not rest feet or hands on the fire table.
- Never lean over the open fire table or place hands or fingers on the upper portion of an operational unit.
- Keep any electrical supply cords and the fuel supply hose away from any heated surfaces.
- Combustible materials should never be within 72 inches of the top, 48 inches of the back or sides of the fire table.
- This fire table must be attended at all times!

SAFETY INFORMATION

- Should the fire go out while burning, turn the gas valve off. Follow the instructions and wait five minutes before attempting to relight.
- Do not use this fire table if any part has been under water.
- Do not pour water into fire table.
- Immediately call a qualified service technician to inspect the appliance and to replace any part of the control system and any gas control which has been under water.
- Do not light or use gas unit if lava rocks are wet. Ensure lava rocks are completely dry before igniting as intense heat could cause the rocks to crack or pop.
- Do not attempt to disconnect the gas regulator or any gas fittings while your fire table is in operation.
- Do not handle fire table until it is shut off and completely cooled.
- The propane gas tank must be disconnected when fire table is not in use.
- Do not store a spare or disconnected propane gas tank under or near this fire table, or in the vicinity of any other appliance.
- If the fire table is stored indoors, detach and leave propane gas tank outdoors.
- Remove the battery when not using the fire table for an extended length of time.
- Clean the battery contacts and also those of the device prior to battery installation.
- Do not enlarge valve orifices or burner ports when cleaning the valve or burner.
- Do not use this fire table on vehicles or boats. Always operate the appliance on flat ground outdoors.
- Remove the PVC cover from the fire table before operating the appliance.
- Do not lay the PVC cover over the fire table until it is turned off and completely cooled down.
- After a period of storage and/or non-use, the propane fire table should be checked for gas leaks and burner obstructions before use.
- The propane fire table should never be used by children. Children must be supervised when they are anywhere near the appliance.
- Please keep gas tank a minimum of 5 feet away from fire table when lit.
- The maximum gas supply pressure is 250psi.
- Clothing or other flammable materials should not be hung from the appliance, or placed on or near the appliance.
- Any guard or other protective device removed for servicing the appliance must be replaced prior to operating the appliance.
- All installation and repair should be done by a qualified service person. This appliance should be inspected annually. More frequent cleaning may be required as necessary. It is imperative that the control compartment, burners and circulating air passageways of the appliance be kept clean.
- Inspect the burner before each use of this fire table. If there is evidence of damage, the burner must be replaced prior to use of this fire table.
- Inspect the hose before each use of this fire table. If the hose shows signs of cracks, abrasion, cuts or damage, do not use this fire table. Fix the hose as required before using appliance.
- Remove the hose out of pathways where it may be tripped over or subject to accidental damage.
- Children and adults should be alerted to the hazards of high surface temperatures and should stay away to avoid burns or clothing ignition.
- Young children should be carefully supervised when they are in the area of this appliance.
- The LP gas supply tank must be constructed and marked in accordance with the specifications for LP gas tanks of the U.S. Department of Transportation (DOT) or the National Standard of Canada CAN/CSA-B339, LP gas tanks, spheres and tubes for the Transportation of Dangerous Goods; and commission.
- The LP gas tank must have a listed overfilling prevention device (OPD) and a QCCI or Type I, (CGA810) LP gas tank connection.

Caution:

Only use the pressure regulator and hose assembly supplied with this fire bowl. Replacement pressure regulator and hose assemblies must be specified or supplied by BOND MANUFACTURING CO.

Inspect the hose before each use of the appliance. If the hose shows signs of cracks, abrasions, cut or damage of any kind, do not operate the appliance. Fix or replace the hose as required before using the

appliance. For assistance with repair or replacement of the hose, call Bond Manufacturing at 1-866-771-2663. Use only replacement parts from the manufacturer.

Caution: This heating item should not be used on plastic composite or artificial wood decks.

▲ WARNING: LAVA ROCK USE

1. Do not light or use gas appliance if lava rocks are wet. Ensure lava rocks are completely dry before lighting as intense heat could cause the lava rocks to crack.
2. Lava rocks could hit somebody's face or eyes during the initial start of this unit, so please keep away from the appliance for the first 20 minutes after it has been ignited.

WARRANTY AND INSTALLATION INFORMATION

The Bond warranty will be voided by and Bond disclaims any responsibility for the following actions:

1. Modification of the firebowl and/or components including the gas valve assembly.
2. Use of any component part not manufactured or approved by Bond.
3. Use and installation other than as instructed in this manual.

ACCESSORIES

ITEM	DESCRIPTION	QTY
A	Lava Rocks	2boxes
B	Battery (AAA)	1pc
C	Body	1pc
D	Tank seat	1pc
E	PVC cover	1pc

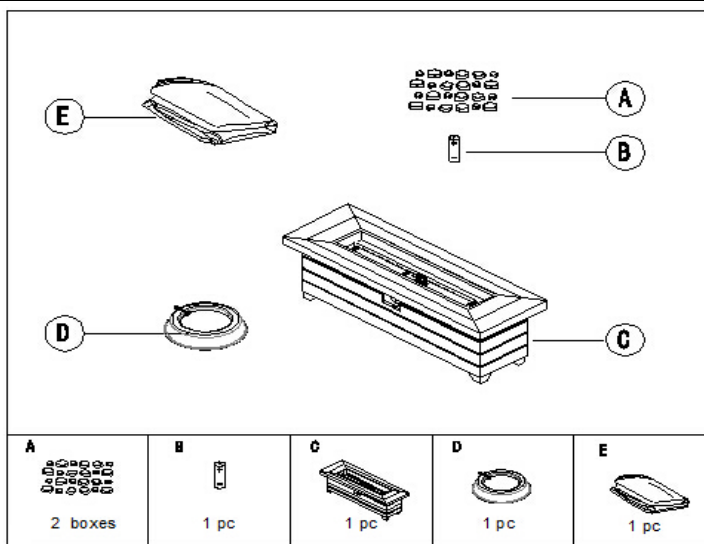

ASSEMBLY INSTRUCTIONS

***Please keep the owner's manual for future reference**

*If you have opened the carton and removed all packages, please disregard the STEP 1, See the STEP 2 directly

STEP 1 -A

- (1) Open the carton and turn it upside down, make sure the 4 pieces of the carton being open up as below.
- (2) Lift off the carton carefully and be wary of the accessories inside falling away. Take away the boxes containing lava rocks.
- (3) Take all the packing materials away except for the paper honeycomb board rounding the firebowl.

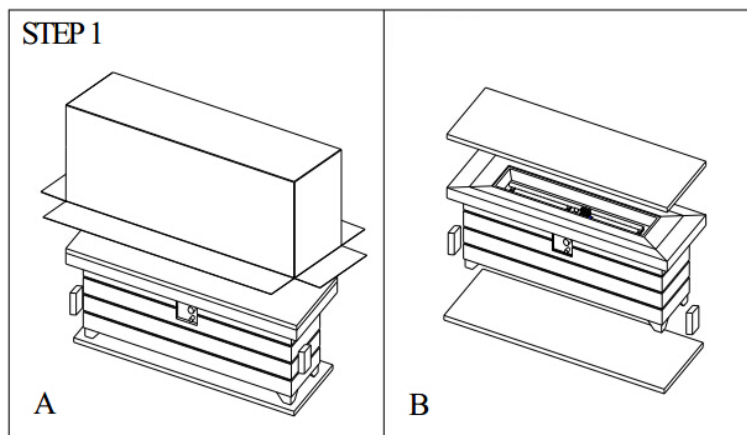

STEP 1 -B

- (1) Turn the firebowl heads up on a flat ground.
- (2) Cut off the binding tape on the paper honeycomb board and remove all the paper honeycomb board rounding the top of the firebowl.
- (3) Cut off the tie fastened the regulator at the metal stand and set it free for installation to propane tank.

STEP 2

- (1) Check each part before using the product. Make sure the gas supply system is turned "OFF" before assembling. **See Figure C.**
- (2) Take away the boxes containing lava rocks. **See Figure C.**
- (3) Put the gas tank in the metal stand. Make sure the gas tank sits on the metal stand completely. Turn the wing screw on the outer part of metal stand clockwise to secure the gas tank tightly. **See Figure F, G.**
- (4) Locate the battery and remove the plastic cover first. Unscrew the rubber cap of the Electric Igniter, place a AAA battery into the case. Make sure the positive pole ("+") towards the cap. Screw the cap back to the battery case tightly. **See Figure D.**
- (5) Evenly distribute the lava rocks on the top of the firebowl. **See Figure E.**

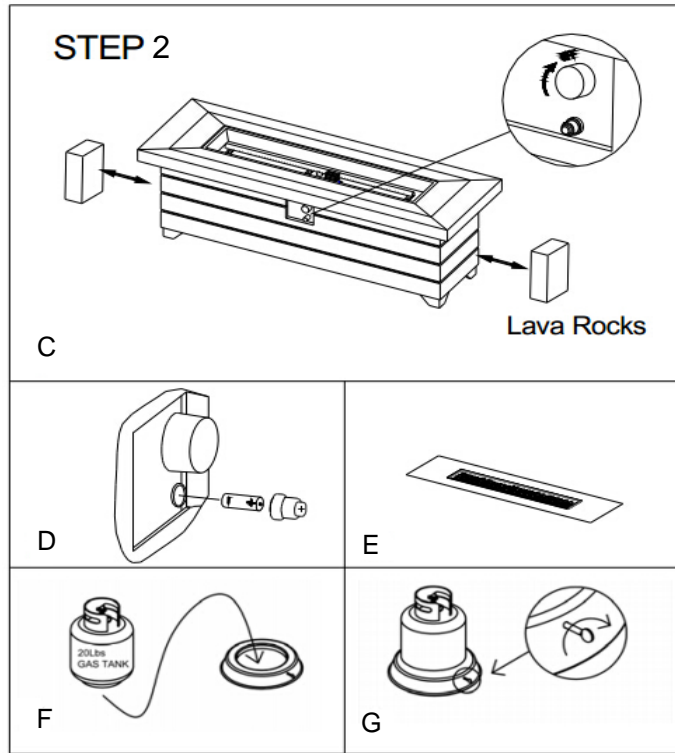

▲ WARNING:
**** DO NOT COVER THE IGNITION SCREEN** when placing the lava rocks into the fire bowl. Always keep Ignition Screen visible. This screen must be clear and free of obstructions at all times to insure proper operation.

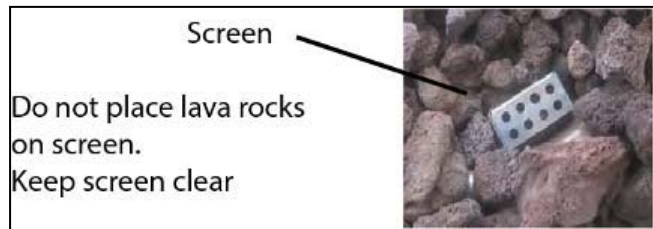

The burner of the firebowl must be covered by lava rocks completely. Otherwise the flame may be extinguished partially. See the Figure CORRECT and INCORRECT ways for reference.

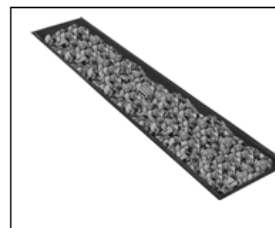

CORRECT

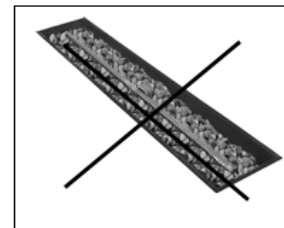

INCORRECT

LP (Liquid Propane) gas supply connection

- Always confirm that the burner control knob is in the "OFF" position before connecting the gas supply.
- Do not obstruct the flow of combustion air and ventilation air to the appliance.

To Connect:

- Ensure that there is no debris caught in the head of gas cylinder, head of the regulator valve.
- Insert the nipple of the valve coupling into the cylinder valve and tighten the black coupling nut by turning it clockwise with one hand while holding the regulator with the other hand. (See Figure H.)



H

Hand tighten only.

To Disconnect:

- Always confirm that the cylinder valve is in the "OFF" position before disconnecting the gas supply.
- Hold the regulator with the one hand and loosen the black coupling nut by turning it counter-clockwise with the other hand. (See diagram.)

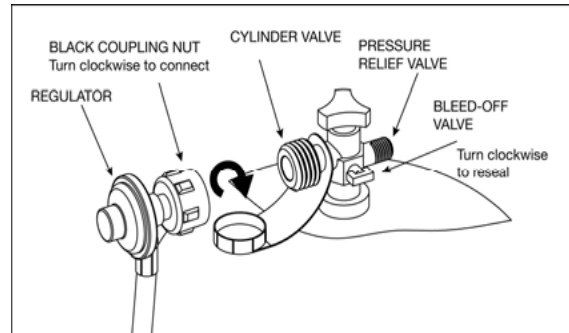

IMPORTANT

- Disconnect the propane cylinder from the regulator valve when the appliance is not in use.

SELECTING A LOCATION

Always place this outdoor appliance on a hard, level non-combustible surface such as concrete, rock or stone.

Minimum Clearance from Unit to Combustible Materials 72" (182.9cm) from the top; 48" (121.9 cm) from all sides and back. Do not locate this appliance under any overhead enclosure. Position the appliance so that you have easy access to the control knob.

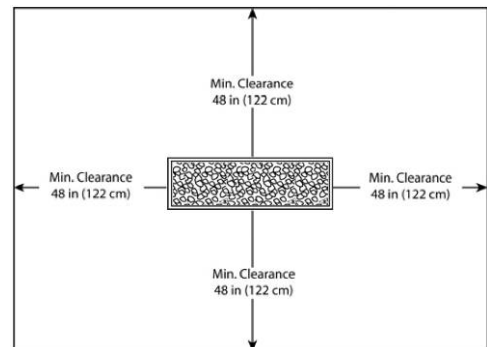

VISUAL CHECK

Prior to each use, check the hose and valve for excessive wear, abrasions or any damage.

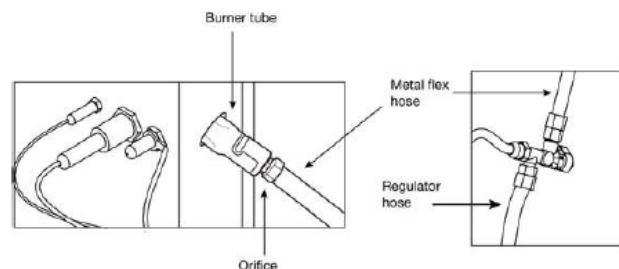

LEAK TEST

- Perform a leak test in a well-ventilated area outside.
- Make sure any open flames or cigarettes are extinguished.
- Remove the battery.
- Ensure the burner control knob is in the "OFF" position
- In a bowl, create a soap solution using 1 part water and 1 part liquid detergent.
- Apply the soapy water solution to all connections.
- Open LP tank valve.
- A gas leak will be detected by expanding bubbles originating from the point of the leak.
- If a leak is found at any connection point or if you smell gas, close the tank valve, disconnect the tank and do not use the appliance until repairs can be made.

Cover must be removed when burner is in operation.

Firebowl and propane gas cylinder minimum distance must be over 60" (as per right side photo).

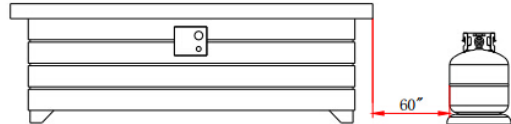

TO LIGHT

- TIPS:** Before Beginning
- Read and understand the instructions thoroughly.
 - Check and make sure that all parts are present.
 - For future reference, save this instruction sheet.

1. Locate the burner control knob and make sure it is in the "OFF" position.
2. Connect propane (LP) cylinder. (See above pages).
3. Open LP tank valve slowly.
4. Push in igniter button to create sparks at the electrode and hold.
5. Push and turn burner control knob counterclockwise to the "PILOT" position. Continue to push the control to light the pilot flame.

Note: For initial start or after any cylinder change, hold Control Knob IN for 2 minutes to purge air from gas lines before proceeding.

6. After ignition, release the igniter button. Continue to push the control knob for 45 seconds.
7. If ignition does NOT immediately take place on pilot burner in seconds, turn the burner control knob to "OFF", wait 5 minutes for gas to clear and repeat the lighting procedure. If pilot still not light, refer to the troubleshooting section.
8. Once the pilot is lit, turn the burner control knob to "High" and "Low" positions. Main burner will light immediately. If not, turn the burner control knob to "OFF", wait 5 minutes for gas to clear and repeat the lighting procedure. If main burner still will not light, refer to the Troubleshooting Section.
9. Flame height can be changed by adjusting the burner control knob between the "High" and "Low" positions.

10. Always check burner and pilot flames periodically to ensure proper operation. Flames should be mostly yellow with some blue for best performance. (See diagrams)

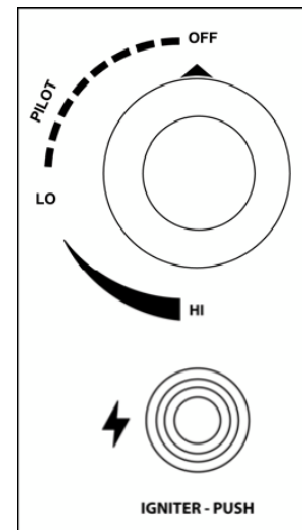

Note: This appliance is equipped with a Pilot Light that allows for safer start-ups and shutdowns. Pilot must be lit before Main Burner can be started.

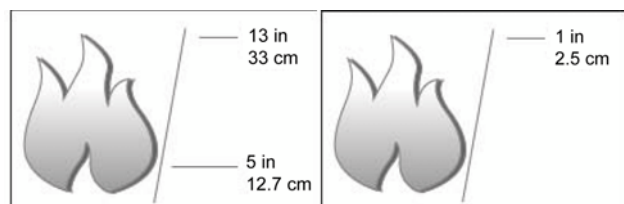

Main Burner Flame

Pilot Flame

CAUTION

If the burner does not ignite with the burner control valve open, gas will continue to flow out of the burner and could accidentally ignite causing injury or property damage.

USING A LONG MATCH OR LIGHTER

1. Connect propane (LP) cylinder (See above pages).
2. Before lighting, move the lava rocks with a small shovel to allow access to the pilot located inside the screen.

WARNING: Lava rocks can become very hot. DO NOT touch unless they are completely cooled.

3. Locate the burner control knob and make sure it is in the "OFF" position.
4. Wearing heat resistant gloves position a lit long match or lit long neck lighter close to the pilot. DO NOT lean over the burner while lighting.
5. Push and turn burner control knob to the "PILOT" position. The pilot should light immediately.
6. If the pilot does not light immediately, turn the burner control knob to "OFF", wait 5 minutes for gas to clear and repeat the lighting procedure. If pilot still will not light, refer to the Troubleshooting Section.
7. Flame height can be changed by adjusting the burner control knob between the "LOW" and "HIGH" positions.
8. Always check burner flames periodically to ensure proper operation. Flames should be mostly yellow with some blue for best performance.

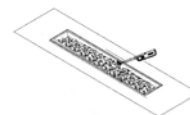

TO EXTINGUISH

1. Push and turn burner control knob clockwise to the "PILOT" position. (Normally, burner will make a slight popping sound when extinguished). Main burner will extinguish but Pilot flame will remain ON.
2. To extinguish Pilot flame, depress Control Knob and continue to turn it clockwise to OFF.
3. Close the LP tank valve.
4. Disconnect the regulator from the LP tank to close the gas supply when not in use.
5. Make sure that the unit is completely cooled before touching any of the components or putting on the cover.

ROUTINE CARE

- Keep your appliance free and clear from combustible materials.
- Visually inspect burner for obstructions, keep tank enclosure free and clear from debris.
- After the burner and lava rocks are completely cooled down, use a soft brush to get rid of the mild stains, loose dirt and soil. Wipe with a soft cloth.

STUBBORN STAINS

- Stubborn stains, discoloration and possibly rust pitting can occur from exposure to harsh outdoor conditions.
- Be careful not let any powder or solvent come in contact with painted or plastic components as damage may occur.

MAINTENANCE

- Store the appliance in a cool dry place away from direct sunlight.
- Make sure both the gas and the appliance are turned off before changing battery. Please refer to the process of inserting battery.
- Protect your appliance with the cover when not in use.
- The propane cylinder must be disconnected and stored outdoors before the appliance can be stored indoors.

- Use Manufacturer approved or supplied replacement parts and accessories only. Otherwise may void the warranty of this product and result in a hazardous condition.
- Please contact the Manufacturer for information regarding replacement hoses, thermocouples, igniters, lava rocks, etc.

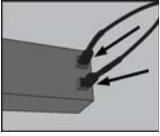
TROUBLESHOOTING		
PROBLEM	CAUSE	CORRECTIVE ACTION
Pilot will not light	Igniter pin and burner are wet	Wipe dry with a cloth
	Igniter battery is incorrectly inserted.	Check that battery is correctly inserted.
	Igniter pin cracked or broken	Call customer service for replacement part
	Electrode wire is loose or disconnected	Reconnect wire to the igniter box located inside the table base behind the igniter button 
	Electrode wire is shorting between valve and igniter pin	Call customer service for replacement part
Pilot will not light using a match OR Main burner will not light after pilot is lit	No gas flow	Check if gas cylinder is empty. If yes, replace.
	Regulator is not fully connected to the tank	Check LP tank connection.
	Gas flow is obstructed	Check hose for bends or kinks
	Spider webs or insect nest in the venturi (end of burner tube) or pilot housing	Clean the venturi or pilot housing
	Burner ports are clogged	Insert an opened paperclip into each of the burner ports to clean them. Ensure the appliance is off and all parts are cooled before attempting to clean the burner ports
Appliance emits a lot of black smoke when lit	Flame is obstructed at burner ports	Make sure all the gas burner ports are free of any lava rocks or debris to allow the gas to flow freely.
	Regulator hose is pinched	Check the regulator hose for bends or kinks
Sudden drop in gas flow	No gas flow	Check if gas cylinder is empty. If yes, replace.
	Excess flow safety valve has been activated	Turn the control knob to "OFF", close the LP tank valve and disconnect the regulator from the tank. Turn the control knob to "HIGH". Wait 1 minute. Turn the control knob to "OFF". Reconnect regulator to LP tank. Open tank valve slowly. Light appliance as indicated in the "To Light" section.
Flame blow out	High or gusting winds	Increase flame to "High"
	No gas flow	Check if gas cylinder is empty. If yes, replace.
	Excess flow safety valve has been activated	See "Sudden drop in gas flow" above

Irregular flame pattern or flame does not come out of the entire length of the burner	Burner ports are clogged	See "Burner will not light using a match" above.
---	--------------------------	--

**IF YOU HAVE QUESTIONS OR CONCERNS
PLEASE CALL BOND TOLL FREE #1 866 771-BOND(2663)
EXPEDITE YOUR REQUEST FEEL FREE TO EMAIL US
Customer.service@bondmfg.com
OR VISIT OUR WEBSITE UNDER CUSTOMER SERVICE SUPPORT
www.bondmfg.com
BOND MANUFACTURING CO.
1700 West 4th Street, Antioch,CA 94509**

GUIDE D'UTILISATION

▲ LIRE AVANT L'UTILISATION!

No de modèle: BH7001-4 No d'article: 67906

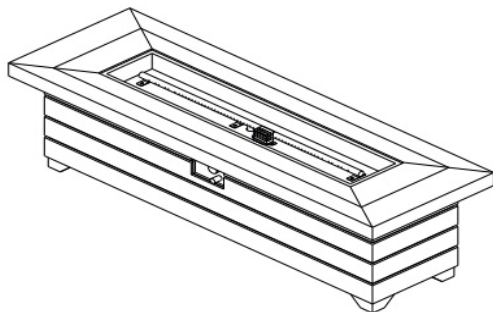

▲ MISE EN GARDE:

- Il est interdit d'entreposer ou d'utiliser de l'essence ou d'autres liquides ou vapeurs inflammables à proximité de cet appareil ou de tout autre appareil.
- On ne doit pas ranger une bouteille de gaz LP non connectée pour l'usage à proximité de cet appareil ni de tout autre appareil.
- Il faut que l'entretien soit effectué par un installateur qualifié, une agence d'entretien, ou le fournisseur de gaz.

▲ DANGER

SI VOUS SENTEZ UNE ODEUR DE GAZ:

1. Coupez l'admission de gaz de l'appareil.
2. Éteignez toute flamme nue.
3. Si l'odeur persiste, éloignez-vous de l'appareil et appelez immédiatement le fournisseur de gaz ou le service d'incendie.



Conception homologuée sous les exigences ANSI Z21.97 • CSA 2.41-(2012) pour les Foyers d'extérieur au gaz

▲ MISE EN GARDE:

Utilisez à l'extérieur uniquement!

Utilisez le gaz propane liquide (GPL) uniquement!

Bouteille de propane vendue séparément.

▲ MISE EN GARDE:

Les installations, réglages, modifications, entretiens ou réparations incorrects présentent des risques de dommages corporels ou matériels. Lisez soigneusement le guide d'utilisation avant d'installer ou d'entretenir ce matériel. Si les directives dans ce manuel ne sont pas suivies avec exactitude, un incendie ou une explosion pourrait se produire, causant des dommages matériels, des blessures corporelles ou une perte de vie. Conservez ces instructions aux fins de référence. Si vous assemblez cette unité pour quelqu'un d'autre, donnez-lui ce manuel aux fins de lecture et référence future.

▲ MISE EN GARDE:

Coupez l'alimentation en gaz quand l'appareil n'est pas utilisé.

▲ Si l'appareil est entreposé à l'intérieur, détachez et laissez la bouteille de GPL à l'extérieur.

▲ MISE EN GARDE:

Il faut surveiller cet appareil en tout temps!

▲ MISE EN GARDE:

La pile peut contenir le mercure. Ne la mettez pas dans le feu ni au rebut. Jetez la pile comme déchet dangereux.

▲ DANGER

DANGER DU MONOXYDE DE CARBONE



Cet appareil peut produire le monoxyde de carbone, qui est inodore. Son utilisation dans un espace clos peut entraîner la mort. N'utilisez jamais cet appareil dans un espace clos comme une caravane, une tente ou dans la maison.

CONSIGNES DE SÉCURITÉ

Assurez-vous de lire et de comprendre l'intégralité du présent manuel avant de tenter d'assembler, d'utiliser ou d'installer l'article. Le non-respect des avertissements et des mises en garde contenus dans ce guide d'utilisation peut entraîner un incendie ou une explosion et causer des dommages matériels, des blessures graves ou la mort.

▲ AVERTISSEMENT

- L'installation de cet article doit être effectuée conformément à la réglementation locale ou, en l'absence de réglementation locale, au National Fuel Gas Code, à la norme ANSI Z223.1/NFPA 54 OU au Code national d'installation du gaz et du propane, CAN/CGA-B149.1.
- **POUR UN USAGE EXTÉRIEUR SEULEMENT!** Cet appareil doit être utilisé à l'extérieur seulement, dans un espace bien aéré, et ne doit jamais être utilisé dans un immeuble, un garage ni tout autre espace clos.
- **UTILISEZ UNIQUEMENT DU PROPANE!**
- Utilisez uniquement cet article avec une bouteille de propane (vendue séparément). Ne branchez pas l'article à une source d'alimentation en gaz distante.
- Le propane n'est pas un gaz naturel. Utilisez uniquement du propane pour alimenter ce foyer de jardin.
- La conversion d'un appareil au propane pour une utilisation avec du gaz naturel et la conversion d'un appareil au gaz naturel pour une utilisation avec du propane, de même que l'utilisation de propane dans un appareil au gaz naturel et l'utilisation de gaz naturel dans un appareil au propane, sont dangereuses et non recommandées. Cela pourrait entraîner l'annulation de la garantie.
- N'utilisez jamais de charbon ni tout autre combustible solide dans le foyer de jardin.
- N'approchez jamais votre visage du brûleur lors de l'allumage, car une flamme inaperçue pourrait jaillir et vous causer des blessures.
- **AVERTISSEMENT RELATIF AU PROPANE LIQUIDE :** Ne placez pas de pierres de lave sur une épaisseur de plus de 6,35 mm directement sur les trous du brûleur. Des quantités excessives peuvent entraîner une accumulation de gaz non brûlé dans le foyer de jardin. La ventilation est nécessaire pour permettre à l'air frais de pénétrer et au gaz résiduel de s'échapper.
- Si vous remarquez que la bouteille de propane fuit (à la vue, à l'odeur ou au son) : 1. Débranchez la bouteille de propane. 2. Ne tentez pas de corriger le problème par vous-même. 3. Appelez votre fournisseur de gaz ou votre service d'incendie pour obtenir de l'aide.
- N'utilisez pas le foyer de jardin s'il y a une fuite de gaz.
- N'utilisez jamais une flamme pour vérifier s'il y a une fuite de gaz.
- La pression d'alimentation maximale de l'entrée est de 2,74 kPa (11 po C.E.).
- Le régulateur de pression du gaz livré avec ce foyer de jardin doit être utilisé.
- Utilisez uniquement des bouteilles de propane liquide respectant les mesures obligatoires suivantes : 30,48 cm (diamètre) x 45,72 cm (hauteur) avec capacité maximale de 9,07 kg.
- La bouteille de propane doit être munie d'un collet protecteur.
- Ne remplissez jamais la bouteille de propane à plus de 80 % de sa capacité.
- Le système d'alimentation de la bouteille de propane doit être placé de façon à pouvoir évacuer les émanations gazeuses.
- N'utilisez jamais une bouteille de propane dont le robinet est endommagé ou dont toute autre pièce est usée. Une bouteille abîmée ou rouillée peut être dangereuse et doit être vérifiée par votre fournisseur de gaz avant l'utilisation.
- Ne faites brûler aucun matériau qui n'est pas fourni avec ce foyer de jardin et conçu à cette fin.
- Les pierres de lave peuvent être projetées lors de l'allumage et heurter le visage ou les yeux de toute personne à proximité de l'appareil; veuillez demeurer à distance du foyer de jardin pendant les 20 minutes suivant l'allumage.
- N'utilisez pas le foyer de jardin tant qu'il n'est pas complètement assemblé et que toutes les pièces ne sont pas en place.
- Soyez attentif lorsque vous utilisez le foyer de jardin. Il devient chaud lorsqu'il est en marche et ne doit jamais être laissé sans surveillance. Ne déplacez pas l'appareil pendant son utilisation.

CONSIGNES DE SÉCURITÉ

- N'utilisez pas ce foyer de jardin pour cuisiner.
- Ne placez pas de housse ni d'objet inflammable sur le foyer de jardin, sous le foyer de jardin ou autour du foyer de jardin.
- Prévenez les utilisateurs des risques que représentent les surfaces pouvant atteindre des températures élevées et demeurez à une distance sécuritaire de l'appareil pour prévenir les brûlures et l'inflammation des vêtements.
- Ne vous asseyez pas sur le foyer de jardin. Ne posez pas vos pieds ni vos mains sur le foyer de jardin.
- Ne vous penchez jamais au-dessus du foyer de jardin lorsqu'il est ouvert et ne placez jamais vos mains ou vos doigts sur la partie supérieure d'un appareil allumé.
- Tenez les cordons d'alimentation électrique et les tuyaux d'alimentation en gaz à distance de toute surface chauffée.
- Aucun matériau combustible ne doit être situé à moins de 182,90 cm du dessus du foyer, ni à moins de 121,90 cm de l'arrière ou des côtés du foyer de jardin.
- Ce foyer de jardin doit être surveillé en tout temps!
- Si le feu s'éteint, fermez le robinet de gaz. Suivez les instructions et attendez cinq minutes avant toute tentative de rallumage.
- N'utilisez pas ce foyer de jardin si une de ses pièces a été immergée dans l'eau.
- Ne versez pas d'eau dans le foyer de jardin.
- Appelez immédiatement un technicien de service qualifié pour inspecter l'appareil et remplacer toute partie du système de contrôle ou toute commande de gaz ayant été immergée.
- N'allumez pas et n'utilisez pas l'appareil si les pierres de lave sont mouillées. Assurez-vous que les pierres de lave sont complètement sèches avant d'allumer l'appareil, sans quoi la chaleur intense pourrait faire craquer ou exploser les pierres.
- Ne tentez pas de débrancher le régulateur de gaz ni tout raccord de gaz lorsque le foyer de jardin est en marche.
- Ne manipulez pas le foyer de jardin tant qu'il n'est pas éteint et complètement refroidi.
- Déconnectez la bouteille de propane lorsque le foyer de jardin n'est pas utilisé.
- Ne rangez pas une bouteille de propane de rechange ou débranchée sous le foyer de jardin ou à proximité du foyer de jardin ou de tout autre appareil.
- Si vous rangez le foyer de jardin à l'intérieur, retirez la bouteille de propane et laissez-la à l'extérieur.
- Retirez la pile lorsque vous n'utilisez pas le foyer de jardin durant une période prolongée.
- Nettoyez les contacts de la pile ainsi que ceux de l'appareil avant d'installer la pile.
- Lorsque vous nettoyez le robinet ou le brûleur, n'agrandissez pas leurs orifices.
- N'utilisez pas ce foyer de jardin à l'intérieur d'un véhicule ni sur un bateau. Utilisez toujours l'appareil sur un sol plat, à l'extérieur.
- Retirez la housse en PVC du foyer de jardin avant d'utiliser celui-ci.
- Ne remettez pas la housse en PVC sur le foyer de jardin tant qu'il n'est pas éteint et complètement refroidi.
- Après une période d'entreposage ou de non-utilisation, vérifiez si le foyer de jardin au propane fuit ou si son brûleur est obstrué avant de l'utiliser.
- Le foyer de jardin au propane ne doit jamais être utilisé par des enfants. Surveillez les enfants lorsqu'ils se trouvent à proximité de l'appareil.
- Gardez la bouteille de gaz à une distance d'au moins 1,52 m du foyer de jardin lorsqu'il est en marche.
- La pression d'alimentation en gaz maximale est de 1,72 kPa.
- N'accrochez pas et ne déposez pas de vêtements ni d'autres matériaux inflammables sur l'appareil ou à proximité de celui-ci.
- Avant de mettre l'appareil en marche, replacez tout écran ou autre dispositif de protection ayant été retiré lors de l'entretien.
- Toute installation ou réparation doit être effectuée par une personne qualifiée. Cet appareil doit être inspecté chaque année. Un nettoyage plus fréquent peut être nécessaire. Il est essentiel de garder toujours propres le compartiment de contrôle, les brûleurs et les conduits d'aération.
- Inspectez le brûleur avant chaque utilisation du foyer de jardin. Si vous constatez des dommages, vous devrez remplacer le brûleur avant d'utiliser le foyer de jardin.

CONSIGNES DE SÉCURITÉ

- Inspectez le tuyau avant chaque utilisation du foyer de jardin. Si le tuyau présente des fissures, des traces d'abrasion, des coupures ou des dommages, n'utilisez pas le foyer de jardin. Apportez les réparations nécessaires au tuyau avant d'utiliser l'appareil.
- Retirez le tuyau des allées passantes où il risque d'être accroché ou endommagé.
- Prévenez enfants et adultes des risques que représentent les surfaces pouvant atteindre des températures élevées et demeurez à une distance sécuritaire de l'appareil pour prévenir les brûlures et l'inflammation des vêtements.
- Surveillez attentivement les enfants lorsqu'ils se trouvent à proximité de l'appareil.
- La bouteille d'alimentation en propane liquide doit être fabriquée et identifiée conformément aux normes pour les réservoirs de propane liquide du U.S. Department of Transportation (DOT) ou à la norme nationale du Canada, CAN/CAS-B339, « Bouteilles et tubes utilisés pour le transport des marchandises dangereuses ».
- La bouteille de propane liquide doit être munie d'un dispositif de prévention des trop-pleins et d'un raccord pour bouteille de propane liquide QCCI ou de type I (CGA810).

Avertissement :

Utiliser uniquement le régulateur de pression fourni avec ce foyer d'extérieur. Il faut que les recharges pour les régulateurs de pression et les ensembles de tuyaux soient pré-cisés ou fournis par BOND MANUFACTURING CO.

Inspecter le tuyau avant chaque usage de l'appareil. Si le tuyau a des indications de fissures, d'abrasion, de coupures ou de dommages de quelque nature que ce soit, ne pas utiliser l'appareil. Réparer ou remplacer le tuyau au besoin avant d'utiliser l'appareil. Pour de l'aide avec la réparation ou le remplacement du tuyau, contactez Bond Manufacturing au 1-866-771-2663. Utiliser uniquement des pièces de rechange du fabricant.

Avertissement: Cet article de chauffage ne doit pas être utilisé sur le bois composite ou sur des terrasses en bois artificiel.

▲ **MISE EN GARDE: UTILISATION DES PIERRES DE LAVE**

1. N'allumez ni n'utilisez l'unité à gaz si les pierres de lave sont mouillées. Assurez-vous que les pierres de lave sont complètement sèches avant d'allumer, parce que la chaleur intense peut fêler les pierres de lave.
2. Les pierres de lave peuvent frapper quelqu'un au visage ou aux yeux lors du premier allumage de cette unité; veuillez donc vous écarter de l'appareil pendant les premières 20 minutes après son allumage.

Garantie et information sur l'installation

La garantie sera annulée par Bond, et Bond décline toute responsabilité pour les actions suivantes :

1. Modification du foyer d'extérieur et (ou) ses composantes, y compris le système d'alimentation en gaz.
2. Emploi d'une composante non fabriquée ou approuvée par Bond.
3. Utilisation et installation autrement que selon les instructions de ce manuel.

Accessoires

Article	Description	Qté
A	pierres de lave	2boites
B	pile AAA	1pce
C	corps	1pce
D	siège de pointe	1pce
E	couvercle pvc	1pce

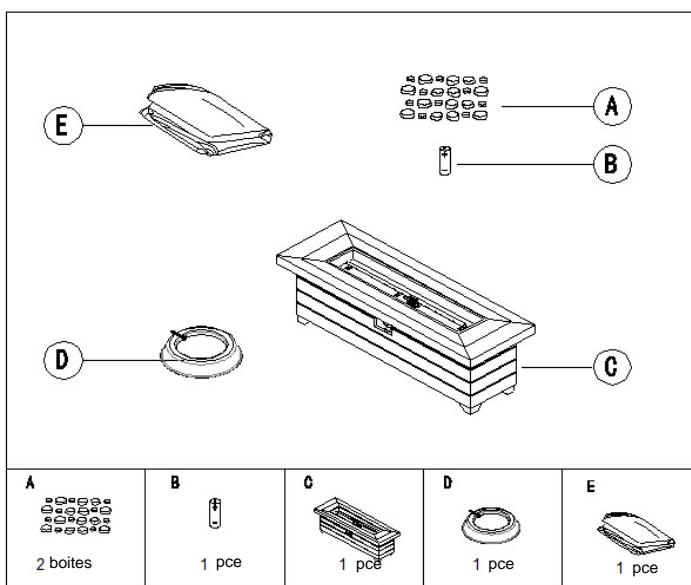

INSTRUCTIONS D'ASSEMBLAGE

* Veuillez garder ces instructions d'assemblage aux fins de référence.

* Si vous avez ouvert la caisse et retiré tous les paquets, veuillez omettre les ÉTAPES 1
Allez directement à l'ÉTAPE 2.

ÉTAPE 1 -A

- (1) Ouvrez la caisse et la renverser, en s'assurant que les 4 rabats de la caisse restent ouverts tel qu'indiqué cidessous.
- (2) Soulevez la caisse avec soin en faisant attention que les accessoires à l'intérieur ne tombent pas. Retirez les boîtes contenant les pierres de lave.
- (3) Enlevez tout le matériel d'emballage à l'exception de la paper board en nid d'abeille qui se conforme au dessus du foyer d'extérieur.

ÉTAPE 1-B

- (1) Redressez le foyer sur la terre plate.
- (2) Coupez le ruban d'assemblage de la paper board en nid d'abeille et enlever toute la paper board en nid d'abeille entourant le dessus du foyer.
- (3) Coupez l'attache fixant le régulateur au support en métal et le laissez de côté pour l'installation à la bouteille de propane.

ÉTAPE 2

- (1) Vérifiez chaque pièce avant d'utiliser le produit. Assurez-vous que l'alimentation en gaz est fermée avant l'assemblage **Voir Figure C.**
- (2) Otez la boîte contenant des roches de lave. **Voir Figure C.**
- (3) Posez la bouteille de gaz dans le support en métal. Assurez-vous que la bouteille de gaz reste solidement sur le support en métal. Tournez la vis à oreilles à l'extérieur du support en métal dans les sens horaire pour fixer à fond la bouteille de gaz. **Voir Figures F,G .**
- (4) Trouvez la pile, retirez d'abord le couvercle en plastique. Desserrez le capuchon en caoutchouc de l'allumeur électrique, posez une pile AAA dans le boîtier de pile. Assurez-vous que le pôle positif ("+") est orienté vers le capuchon. Serrez étroitement le capuchon au boîtier de pile. **Voir Figure D.**
- (5) Distribuer evently les roches de lave sur le haut de la firebowl. **Voir Figure E.**

étape 1

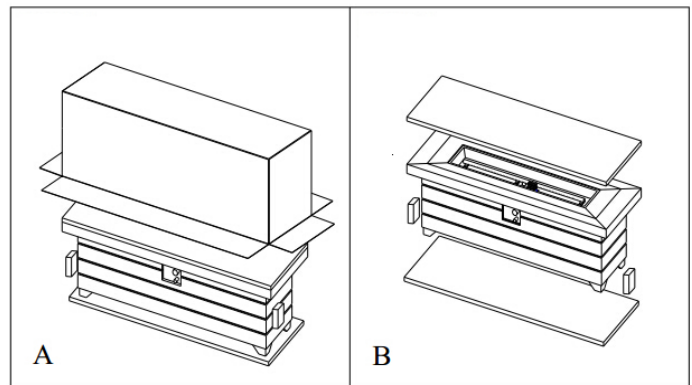

étape 2

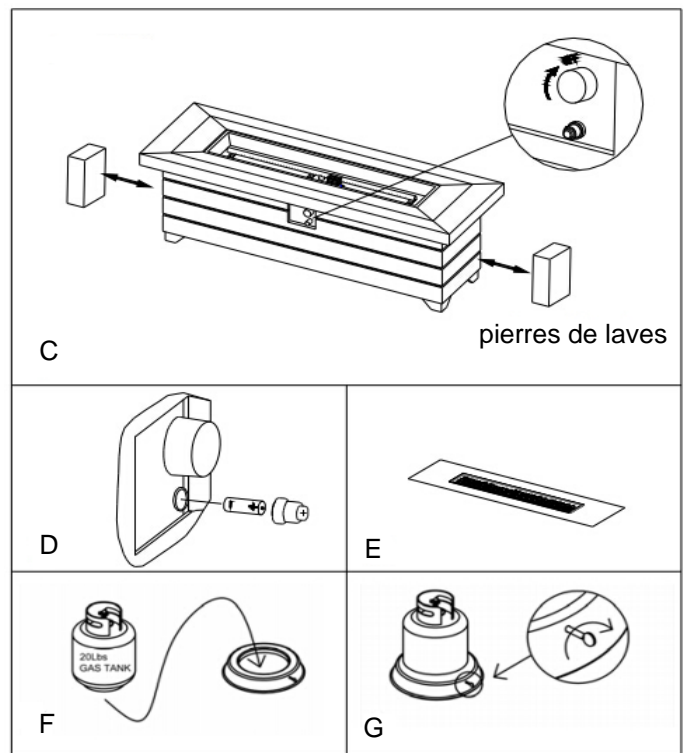



MISE EN GARDE

**** NE PAS COUVRIR LA GRILLE D'ALLUMAGE** lorsqu'on met les pierres de lave dans la cuvette. Toujours garder la grille d'allumage visible. Il faut que cette grille soit dégagée et sans obstructions en tout temps pour assurer un fonctionnement convenable.

Il faut que le brûleur du foyer soit entièrement couvert de pierres de lave. Autrement la flamme peut s'éteindre de temps en temps. Consulter les Figures CORRECT et INCORRECT.

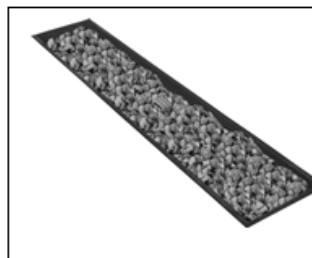
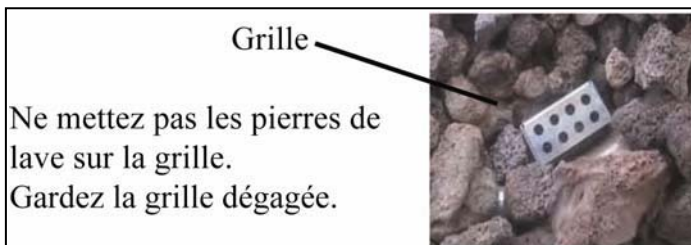

CORRECT

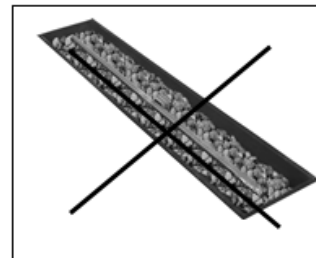

INCORRECT

Raccordement d'alimentation en gaz PL (propane liquide)

- Confirmez toujours que le bouton de commande du brûleur est sur la position ARRÊT avant de raccorder l'alimentation en gaz.
- N'entravez pas l'écoulement de l'air de combustion et de l'air de ventilation à l'appareil.

Pour raccorder:

- Assurez-vous qu'il n'y a pas de débris attrapé dans la tête de la bouteille de gaz ou la tête du robinet régulateur.
- Insérez le mamelon de l'accouplement de la soupape dans le robinet de la bouteille et serrez l'écrou d'accouplement en le tournant dans le sens horaire avec une main, tout en tenant le régulateur avec l'autre main. (Voir Figure H) **Serrer à la main seulement.**



H

Pour détacher:

- Confirmez toujours que le robinet de la bouteille est sur la position ARRÊT avant de détacher l'alimentation en gaz.
- Tenez le régulateur d'une main et desserrez l'écrou d'accouplement en le tournant dans le sens anti-horaire avec l'autre main. (voir le diagramme)

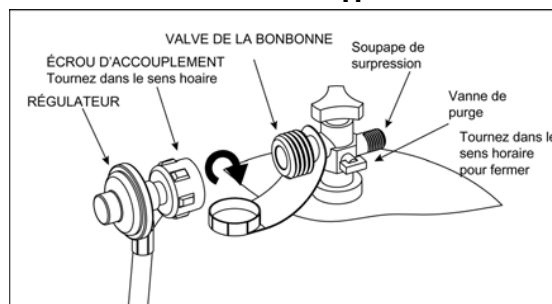

IMPORTANT

Détachez la bouteille de propane du robinet régulateur quand l'appareil n'est pas utilisé.

CHOISIR UN EMPLACEMENT

Mettez toujours cet appareil d'extérieur sur une surface dure, nivelée et non combustible comme celles en béton, roche ou pierre.

Dégagement minimum entre l'unité aux matériaux combustibles 72 po (182,9 cm) du haut; 48 pouces (121,9 cm) de tous les côtés et du dos. Ne mettez pas cet appareil sous une enceinte surélevée. Placez l'appareil pour que vous ayez un accès facile au bouton de commande.

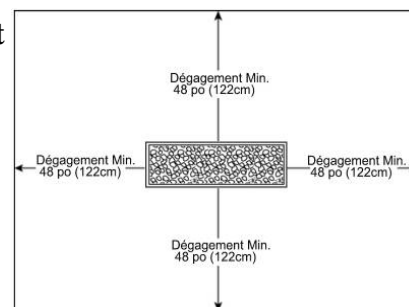

VÉRIFICATION VISUELLE

Avant chaque usage, vérifiez le tuyau et le robinet pour une usure excessive, de l'abrasion ou n'importe quel dommage.

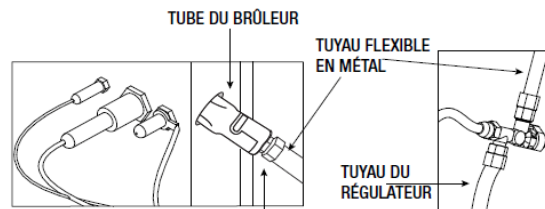

ESSAI D'ÉTANCHÉITÉ

- Faites l'essai d'étanchéité dans un endroit bien aéré à l'extérieur.
- Assurez-vous que toute flamme nue ou cigarette est éteinte.
- Retirez la pile.
- Assurez-vous que le bouton de commande est sur la position 'ARRÊT'.
- Dans un bol, créez une solution savonneuse utilisant une partie d'eau par partie de détergent liquide.
- Appliquez la solution d'eau savonneuse à tous les raccords.
- Ouvrez le robinet de la bouteille.
- Une fuite de gaz sera détectée par des bulles en expansion provenant du point de la fuite.
- Si une fuite est trouvée à n'importe quel point de raccordement ou si vous sentez une odeur de gaz, fermez le robinet de la bouteille, détachez la bouteille et n'utilisez pas l'appareil jusqu'à ce que des réparations soient effectuées.

Le couvercle doit être enlevé si le brûleur fonctionne. L'espace libre minimum du foyer et de la bouteille de propane doit être supérieur à 60 po (1524mm) (comme illustré à droite de l'image).

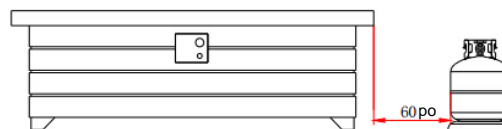

POUR ALLUMER

CONSEILS : Avant de commencer • Lire et bien comprendre les instructions.

- Vérifier et s'assurer que toutes les pièces soient présentes.
- À des fins de référence ultérieure, garder ce livret d'instructions.

1. Localiser le bouton de contrôle du brûleur et s'assurer qu'il soit en position « OFF » (ARRÊT).
2. Brancher la bouteille de propane (LP). (Voir les pages ci-haut).
3. Ouvrir la valve du réservoir lentement.
4. Pousser le bouton d'allumage pour produire des étincelles à l'électrode et le maintenir.
5. Pousser sur le bouton de contrôle du brûleur dans le sens horaire et le tourner en position « PILOT » (PILOTE). Continuer à pousser le contrôle pour allumer la flamme du pilote.
Remarque : Pour le démarrage initial ou après tout changement de bouteille, maintenir le bouton de contrôle à IN (DANS) pendant 2 minutes pour purger l'air des conduites de gaz avant de procéder.
6. Après l'allumage, relâcher le bouton d'allumage. Continuer à pousser le bouton de contrôle pendant 45 secondes.
7. Si l'allumage ne commence PAS immédiatement sur le brûleur du pilote à l'intérieur de quelques secondes, tourner le bouton de contrôle du brûleur à « OFF » (ARRÊT), attendre 5 minutes que le gaz s'échappe et répéter la procédure d'allumage. Si le pilote ne s'allume toujours pas, se reporter à la section Dépannage.

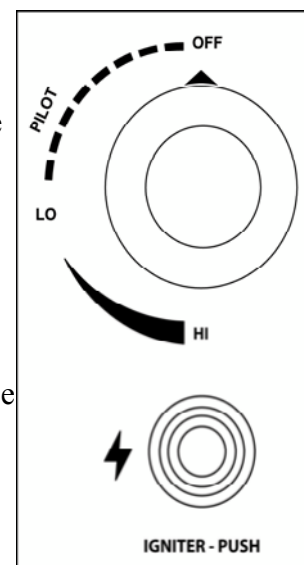

Remarque : Cet appareil est équipé d'un voyant lumineux qui permet des dé-marrages et des arrêts plus sécuritaires. Le pilote doit être allumé avant que le brûleur ne puisse être démarré.

8. Une fois que le pilote allumé, tourner le bouton de contrôle en position « HI » (ÉLEVÉ) et « LO » (BAS). Le brûleur principal s'allumera immédiatement. Si ce n'est pas le cas, tourner le bouton de réglage du brûleur à « OFF » (ARRÊT), attendre 5 minutes que le gaz s'échappe et répéter la procédure d'allumage. Si le brûleur principal ne s'allume toujours pas, se reporter à la section Dépannage.

9. La hauteur de la flamme peut être changée en ajustant le bouton de contrôle du brûleur entre les positions « HI » (ÉLEVÉE) et « LO » (BASSE).

10. Toujours vérifier le brûleur et les flammes des brûleurs périodiquement pour assurer un bon fonctionnement. Les flammes devraient être, en principe, de couleur jaune avec peu de bleu pour une performance optimale. (Voir schémas)

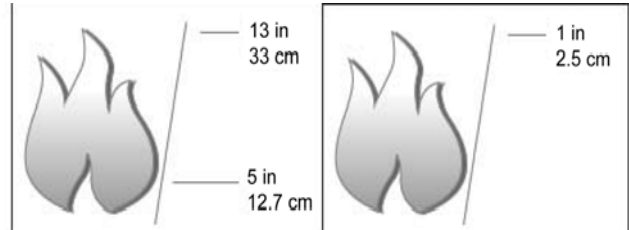

Flamme du brûleur principal

Flamme du pilote principal

▲ AVERTISSEMENT

Si le brûleur ne s'allume pas avec la valve de contrôle du brûleur ouverte, le gaz continuera de s'échapper hors du brûleur et pourrait causer des blessures ou des dommages à la propriété.

UTILISER UNE LONGUE ALLUMETTE OU UN BRIQUET

1. Brancher la bouteille de propane (LP) (consulter les pages ci-dessus).
2. Avant de l'allumer, déplacer les pierres de lave à l'aide d'une petite pelle pour permettre l'accès au pilote situé à l'intérieur de l'écran.
AVERTISSEMENT : Les pierres de lave peuvent devenir très chaudes. NE PAS les toucher à moins qu'elles soient complètement refroidies.
3. Localiser le bouton de contrôle du brûleur et s'assurer qu'il soit en position « OFF » (ARRÊT).
4. Porter des gants résistants à la chaleur, placer une longue allumette ou allumer avec un long briquet près du pilote. NE PAS se pencher au-dessus du brûleur lors de l'allumage.
5. Pousser sur le bouton de contrôle du brûleur et le tourner en position « PILOT » (PILOTE). Le pilote doit s'allumer immédiatement.
6. Si le pilote ne s'allume pas immédiatement, tourner le bouton de contrôle du brûleur à « OFF » (ARRÊT), attendre 5 minutes que le gaz s'échappe et répéter la procédure d'allumage. Si le pilote ne s'allume toujours pas, se reporter à la section Dépannage.
7. La hauteur de la flamme peut être changée en ajustant le bouton de contrôle du brûleur entre les positions « LO » (BASSE) et « HI » (ÉLEVÉE).
8. Toujours vérifier les flammes des brûleurs périodiquement pour assurer un bon fonctionnement. Les flammes devraient être, en principe, de couleur jaune avec peu de bleu pour une performance optimale.

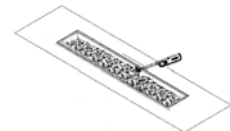

POUR ÉTEINDRE

1. Pousser sur le bouton de contrôle du brûleur et le tourner en position « PILOT » (PILOTE) (Normalement, le brûleur émettra un léger son lorsqu'on l'éteint). Le brûleur principal s'éteint, mais la flamme du pilote demeurera à ON (MARCHE).
2. Pour éteindre la flamme du pilote, appuyer sur le bouton de contrôle et continuer à tourner vers la droite sur OFF (ARRÊT).
3. Fermer la valve du réservoir de propane.

4. Débrancher le régulateur du réservoir de propane pour fermer l'alimentation en gaz lorsqu'appareil n'est pas en service.
5. S'assurer que l'appareil soit complètement refroidi avant de toucher l'un des composants ou de mettre la couverture.

ENTRETIEN COURANT

- Gardez les matériaux combustibles loin de votre appareil.
- Inspectez visuellement le brûleur pour les obstructions, gardez l'enceinte de la bouteille d'évacuée de débris.
- Quand le brûleur et les pierres de lave seront complètement refroidis, utilisez une brosse souple pour vous débarrasser des taches légères et de la saleté détachée. Essuyez avec un chiffon doux.

TACHES CORIACES

- Les taches coriaces, la décoloration et possiblement les piqûres de corrosion peuvent se produire avec l'exposition aux conditions sévères extérieures.
- Prenez soin de ne permettre aucun contact des composants peints ou en plastique avec toute poudre ou tout solvant, parce que des dommages peuvent se produire.

ENTRETIEN

- Entrez l'appareil dans un endroit frais et sec loin des rayons directs du soleil.
- Assurez-vous que l'alimentation en gaz et l'appareil sont tous les deux éteints avant de changer la pile. Veuillez consulter le processus d'assemblage de la pile.
- Protégez votre appareil avec le couvercle quand il n'est pas utilisé.
- Il faut débrancher la bouteille de propane et l'entreposer à l'extérieur avant qu'on puisse entreposer l'appareil à l'intérieur.
- Utilisez uniquement les pièces de rechange et accessoires approuvés ou fournis par le fabricant. Autrement la garantie de ce produit peut être invalidée et une condition dangereuse peut arriver.
- Veuillez contacter le fabricant pour des renseignements sur le remplacement des tuyaux, thermocouples, allumeurs, pierres de lave, etc.

DÉPANNAGE

PROBLÈME	CAUSE	MESURE DE CORRECTION
Le pilote ne s'allume pas	Le brûleur et la broche de l'allumeur sont mouillés	Essuyer avec un chiffon
	La batterie de l'allumeur est mal insérée.	Vérifier si la batterie est correctement insérée.
	Broche de l'allumeur fissurée ou cassée	Appeler le service à la clientèle pour obtenir la pièce de rechange
	Le câble de l'électrode est desserré ou débranché	Rebrancher le câble au boîtier de l'allumeur situé à l'intérieur de la base de la table derrière le bouton d'allumage
	Le câble de l'électrode a un court-circuit entre la soupape et la broche de l'allumeur	Appeler le service à la clientèle pour obtenir la pièce de rechange
Le pilote ne s'allume pas à l'aide d'une allumette OU Le brûleur principal ne	Aucun débit de gaz	Vérifier si la bouteille de gaz est vide. Si oui, la replacer.
	Le régulateur n'est pas entièrement relié au réservoir	Vérifier le branchement du réservoir de propane.
	Le débit de gaz est obstrué	Vérifiez les coudes ou les entortillements du tuyau
	Toiles d'araignées ou nids	

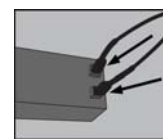

s'allume pas une fois le pilote allumé	d'insectes dans le venturi (extrémité du tube du brûleur) ou dans le boîtier du pilote	Nettoyer le venturi ou le boîtier du pilote
	Les orifices du brûleur sont obstrués	insérer un trombone ouvert dans chacun des orifices du brûleur pour les nettoyer. S'assurer que la machine soit arrêtée et que toutes les pièces soient refroidies avant d'essayer de nettoyer les ports du brûleur
L'appareil dégage beaucoup de fumée noire lorsqu'il est allumé	La flamme est obstruée dans les ports du brûleur	Assurez-vous que tous les ports du brûleur à gaz soient exempts de pierres de lave et de débris pour laisser le gaz s'échapper librement.
	Le tuyau du régulateur est pincé	Vérifier les coudes ou les entortillements du tuyau du régulateur
Baisse soudaine du débit de gaz	Aucun débit de gaz	Vérifier si la bouteille de gaz est vide. Si oui, la replacer.
	La soupape de sécurité a été activée	Tourner le bouton « OFF » (ARRÊT), fermer la valve du réservoir de propane et débrancher le régulateur du réservoir. Tourner le bouton à « HIGH » (ÉLEVÉ). Attendre 1 minute. Tourner le bouton à « OFF » (ARRÊT). Rebrancher le régulateur au réservoir de propane. Ouvrir la valve du réservoir lentement. Allumer l'appareil, tel qu'indiqué à la section « Pour allumer ».
Éteindre la flamme	Haut ou rafales de vents	Augmenter la flamme à « High » (ÉLEVÉE)
	Aucun débit de gaz	Vérifier si la bouteille de gaz est vide. Si oui, la replacer.
	La soupape de sécurité a été activée	Lire « Baisse soudaine du débit de gaz » ci-haut
Forme de flamme irrégulière ou flamme qui ne sort pas de toute la longueur du brûleur	Les orifices du brûleur sont obstrués	Lire « Le brûleur ne s'allume pas à l'aide d'une allumette » ci-haut.

POUR TOUTE QUESTION OU PRÉOCCUPATION
VEUILLEZ APPELER BOND SANS FRAIS AU
1 866 771-BOND(2663) OU POUR MIEUX ACCÉLÉRER VOTRE
DEMANDE N'HÉSITEZ PAS À NOUS ENVOYER UN COURRIEL À
customer.service@bondmfg.com
OU BRANCHEZ-VOUS SUR NOTRE SITE WEB SOUS LA RUBRIQUE
CUSTOMER SERVICE SUPPORT www.bondmfg.com
BOND MANUFACTURING CO.
1700 West 4th Street, Antioch, CA 94509

MANNUL DEL USUARIO

▲ LEER ANTES DE USAR!

No. de modelo: BH7001-4 No. de artículo: 67906

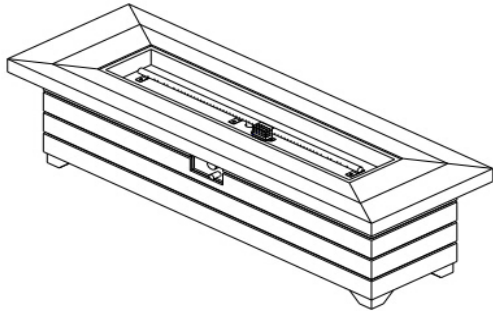

▲ ADVERTENCIA:

- No almacene ni use gasolina u otros vapores y líquidos inflamables cerca de éste o de cualquier otro aparato.
- No almacene una bombona de gas LP no conectada para el uso cerca de éste o de cualquier otro aparato.
- El servicio debe ser hecho por un instalador calificado, una agencia de servicio o el proveedor de gas.

▲ PELIGRO

SI SIENTE OLOR A GAS:

1. Cierre el suministro de gas al aparato.
2. Apague cualquier llama desnuda.
3. Si el olor persiste, subsistencia lejos del aparato llame inmediatamente a la central de fugas o a su proveedor de gas.



Diseño homologado bajo los requisitos ANSI Z21.97 • CSA 2.41-(2012) para chimeneas de gas para exteriores

▲ ADVERTENCIA:

Solamente para uso en exteriores!

Usar Solamente Gas Propano (Gas LP)!

Las bombonas de propano se venden por separado.

▲ ADVERTENCIA:

Una instalación, ajuste, alteración, servicio o mantenimiento inadecuado puede causar lesiones o daños a la propiedad. Lea atentamente el manual del usuario antes de instalar o dar servicio a este aparato. El no seguir exactamente las instrucciones de este manual puede producir un incendio o una explosión con daños a la propiedad, lesiones serias y hasta mortales. Conserve estas instrucciones para su futura consulta. Si usted está montando esta unidad para otra persona, entréguele este manual para futuras consultas.

▲ DVERTENCIA:

Apague el suministro de gas cuando el aparato no esté en uso.

▲ Si se almacena el aparato adentro, desconecte y deje la bombona de gas LP afuera.

▲ ADVERTENCIA:

Se debe vigilar este aparato en todo momento!

▲ ADVERTENCIA:

La pila puede contener mercurio. No la ponga en un fuego o la basura. Deshágase de la pila como desechos peligrosos.

▲ PELIGRO

PELIGRO DE MONÓXIDO DE CARBONO



Este aparato puede producir monóxido de carbono, el cual es inodoro. El usarlo en un espacio cerrado puede ser mortal. Nunca utilice este aparato en un espacio cerrado como una caravana, una tolda, un automóvil o en la casa.

INFORMACIÓN DE SEGURIDAD

Lea y comprenda completamente este manual antes de intentar ensamblar, usar o instalar el producto. No seguir los avisos de peligro, las advertencias y las precauciones de este manual del usuario podría provocar incendios o explosiones que causen daños a la propiedad, lesiones personales graves o la muerte.

▲ ADVERTENCIA

- La instalación de este producto debe cumplir con los códigos locales o, en su defecto, con el Código Nacional de Gas Combustible, ANSI Z223.1/NFPA 54, O el Código de Instalación de Gas Propano y Gas Natural, CAN/CGA-B149.1.
- **SOLO PARA USO EN EXTERIORES.** Este electrodoméstico solo se debe usar en exteriores, en un espacio bien ventilado y no se debe usar en edificios, garajes ni otras áreas cerradas.
- **USE GAS PROPANO ÚNICAMENTE.**
- Use únicamente con un tanque de gas propano (se vende por separado). No lo conecte a un suministro de gas remoto.
- El gas propano no es un gas natural. Use solo gas propano para esta mesa con fogón.
- La conversión a gas natural, el intento de uso de gas natural en una unidad de propano o el gas propano en una unidad de gas natural es peligroso y no se recomienda. De lo contrario, puede anular su garantía.
- Nunca utilice carbón ni otro combustible sólido en la mesa con fogón.
- Durante el proceso de encendido, aleje el rostro del quemador, ya que una llama inesperada podría encenderse y causarle lesiones.
- **ADVERTENCIA SOBRE EL GAS PL:** No coloque las rocas volcánicas directamente sobre los orificios del quemador, a más de ¼ pulg. (0,64 cm) de profundidad.
- Si aplica demasiado producto, se puede acumular gas sin quemar en la mesa con fogón. Se necesita ventilación para permitir que entre aire fresco en el espacio cerrado y que salga el gas residual.
- Si ve, huele o escucha el silbido del gas que se escapa desde el tanque de gas propano: 1. Desconéctelo. 2. No intente corregir usted mismo el problema. 3. Solicite ayuda a su proveedor de gas o al departamento de bomberos.
- No haga funcionar la mesa con fogón si hay una fuga de gas.
- Nunca use una llama para detectar fugas de gas.
- Presión de suministro de entrada máxima: suministro máximo de gas de 27,94 cm de columna de agua (2,74 kPa).
- Debe usar el regulador de presión de gas que se proporciona con la mesa con fogón.
- Use tanques de gas propano PL solo con las siguientes medidas requeridas: 30,48 cm (diámetro) x 45,72 cm (alto) con una capacidad máxima de 9,07 kg.
- El tanque de propano que se utilice debe incluir un anillo para proteger la válvula del tanque de gas propano.
- Nunca llene el tanque de gas propano a más del 80% de su capacidad.
- Se debe adaptar el sistema de suministro del tanque de gas propano para la extracción de vapores.
- No use un tanque de gas propano con una válvula dañada o con alguna otra pieza desgastada. Un tanque de gas propano abollado u oxidado puede ser peligroso y el proveedor de gas deberá revisarlo antes de su uso.
- No queme ningún otro material que no sea el que se ofrece y que esté diseñado para utilizarse con esta mesa con fogón.
- Las rocas volcánicas podrían golpear el rostro o los ojos de una persona durante el arranque inicial de esta unidad, por ello, manténgase alejado de la mesa con fogón durante los primeros 20 minutos después de haberla encendido.
- No use la mesa con fogón, a menos que todas las piezas estén correctamente instaladas y en su lugar.
- Preste atención cuando haga funcionar la mesa con fogón. Se calienta durante el uso y nunca debe dejarse sin supervisión. No la mueva cuando está funcionando.
- No use esta mesa con fogón para cocinar.
- No coloque ninguna otra cubierta para chimenea ni ningún material inflamable sobre, debajo o cerca de la mesa con fogón.

INFORMACIÓN DE SEGURIDAD

- Sea consciente de los peligros de las altas temperaturas de la superficie y mantenga una distancia segura para evitar quemaduras o que se incendie la ropa.
- No se siente en la mesa con fogón. No apoye los pies ni las manos sobre la mesa con fogón.
- Nunca se incline sobre la mesa con fogón abierta ni coloque las manos o los dedos sobre la parte superior de una unidad operacional.
- Mantenga todos los cables de suministro de electricidad o las mangueras de suministro de combustible alejados de cualquier superficie caliente.
- Deberá haber un espacio de separación mínimo de 182,88 cm entre la parte superior, 121,92 cm entre la parte posterior o los laterales de la mesa con fogón y los materiales inflamables.
- Esta mesa con fogón debe estar bajo supervisión todo el tiempo.
- Si el fuego se apaga durante el funcionamiento, cierre la válvula de gas. Siga las instrucciones y espere cinco minutos antes de intentar volver a encenderlo.
- No use esta mesa con fogón si alguna de sus piezas estuvo sumergida en agua.
- No vierta agua en la mesa con fogón.
- Llame de inmediato a un técnico en mantenimiento calificado a fin de que inspeccione el electrodoméstico y reemplace cualquier pieza del sistema de control y cualquier control de gas que haya estado bajo agua.
- No encienda ni use la unidad a gas si las rocas volcánicas están mojadas. Asegúrese de que las rocas volcánicas estén completamente secas antes de encender, ya que el calor intenso puede hacer que las rocas se agrieten o exploten.
- No intente desconectar el regulador de gas ni ninguna otra conexión de gas mientras use la mesa con fogón.
- No manipule la mesa con fogón hasta que esté cerrada y totalmente fría.
- Debe desconectar el tanque de gas propano cuando no use la mesa con fogón.
- No guarde un tanque de gas propano vacío o desconectado debajo o cerca de la mesa con fogón, o cerca de cualquier otro electrodoméstico.
- Si almacena la mesa con fogón en el interior, retire el tanque de gas propano y déjelo en el exterior.
- Retire la batería cuando no use la mesa con fogón durante un período prolongado.
- Limpie los contactos de la batería y los del dispositivo antes de instalar la batería.
- No agrande los orificios de la válvula ni los puertos del quemador cuando los limpie.
- No use esta mesa con fogón en vehículos ni embarcaciones marinas. Siempre haga funcionar el electrodoméstico en áreas exteriores de suelo plano.
- Retire la cubierta de PVC de la mesa con fogón antes de poner en funcionamiento el electrodoméstico.
- No coloque la cubierta de PVC sobre la mesa con fogón hasta que esté apagada y completamente fría.
- Para utilizar la mesa con fogón de propano luego de un extenso período de almacenamiento o desuso, es necesario revisar si existen fugas de gas u obstrucciones en el quemador.
- Los niños nunca deben usar la mesa con fogón a gas propano. Vigile a los niños cuando se encuentren cerca del electrodoméstico.
- Mantenga el tanque de gas a una distancia de 1,52 metro, como mínimo, de la mesa con fogón cuando esta última esté encendida.
- La presión máxima de suministro de gas es de 250 psi.
- No se debe colgar, colocar sobre o cerca del electrodoméstico ropa ni otros materiales inflamables.
- Cualquier protector u otro dispositivo de protección que se haya retirado para dar mantenimiento al electrodoméstico se debe volver a colocar antes de hacerlo funcionar.
- Solo una persona calificada debe realizar la instalación y reparación del electrodoméstico. Este electrodoméstico se debe revisar todos los años. Es posible que se requiera una limpieza más frecuente, según sea necesario. Es esencial que mantenga limpios el compartimiento del control, los quemadores y los pasajes de circulación de aire del electrodoméstico.
- Revise el quemador antes de cada uso de la mesa con fogón. Si existen daños evidentes, deberá reemplazar el quemador antes de usar esta mesa con fogón.
- Revise la manguera antes de cada uso de la mesa con fogón. Si la manguera presenta signos de roturas, abrasión, cortes o daños, no use la mesa con fogón. Arregle la manguera como corresponde antes de usar el electrodoméstico.
- Mantenga la manguera fuera de áreas donde las personas puedan tropezarse con esta o de áreas donde la manguera pueda estar sujeta a daños accidentales.

INFORMACIÓN DE SEGURIDAD

- Tanto niños como adultos deben estar informados sobre los peligros de las altas temperaturas de la superficie y deben permanecer alejados para evitar quemaduras o incendio de la ropa.
- Es necesario supervisar cuidadosamente a los niños pequeños cuando se encuentren en el área de este electrodoméstico.
- La fabricación y marcado del tanque de suministro de gas propano líquido debe cumplir con las especificaciones para este tipo de tanques del Departamento de Transporte de EE.UU. (DOT, por sus siglas en inglés) o la Ley Nacional de Canadá CAN/CSA-B339, tanques de gas PL, esferas y tubos para el Transporte de Mercancías Peligrosas; y la Comisión.
- El tanque de gas PL debe estar equipado con un dispositivo de prevención de sobrellenado (OPD, por sus siglas en inglés) y una conexión para el tanque de gas QCCI o Tipo 1 (CGA810) homologado.

Aviso:

Sólo use el regulador de presión y ensambles de manguera deberán ser especificados o provistos con esta Fogata a Gas. Repuestos del regulador de presión y ensambles de manguera deberán ser especificados o provistos por BOND MANU-FACTURING CO.

Revise la manguera antes de cada uso del aparato. Si la manguera tiene indicios de craqueos, abrasión, cortes o daños de cualquier tipo no use el aparato. Repare o reemplace la manguera según la necesidad antes de usar el aparato. Para obtener ayuda con la reparación o el reemplazo de la manguera, póngase en contacto con Bond Manufacturing al 1-866-771-2663. Utilice sólo piezas de repuesto del fabricante.

Precaución:

Este artículo de calefacción no deberá utilizarse sobre plataformas de madera artificial o compuesto de plástico.

▲ ADVERTENCIA: USO DE PIEDRAS DE LAVA

1. No encienda ni utilice la unidad de gas si las rocas de lava estén húmedas. Asegúrese de que las piedras de lava estén completamente secas antes del encendido, pues el calor intenso podría hacer rajarse las rocas.
2. Las rocas de lava podrían golpear la cara o los ojos de alguien durante el encendido inicial de esta unidad, luego se ruega mantenerse fuera de la chimenea para exteriores durante los primeros 20 minutos después del encendido.

Garantía y Información sobre la Instalación:

La garantía de Bond se anulará por Bond y Bond declina toda responsabilidad por los actos siguientes:

1. Modificación de la chimenea y/o de los componentes, incluyendo la unidad de válvula de suministro de gas.
2. Uso de cualquier componente no fabricado o aprobado por Bond.
3. Uso e instalación con fines ajenos a los indicados en las instrucciones de este manual.

ACCESORIOS

Pieza	Descripción	CTD
A	rocas de lava	2cajas
B	pila AAA	1pza
C	cuerpo	1pza
D	Asiento del tanque	1pza
E	Funda de pvc	1pza

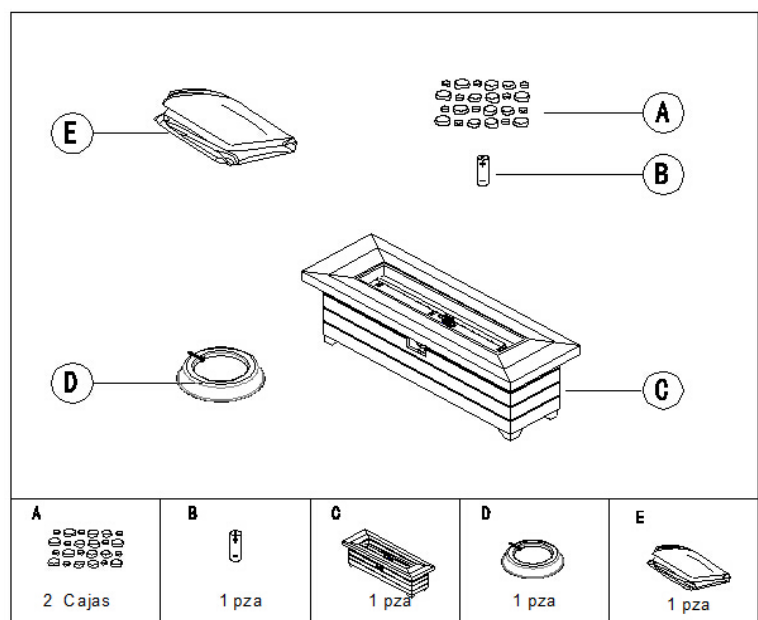

INSTRUCCIONES DE MONTAJE

* **Por favor quédese con este manual del usuario para referencia futura.**

*Si usted abrió el cartón y sacó todos los paquetes, por favor ignore PASOS 1 Véase el PASO 2 directamente.

PASO 1 -A

- (1) Abra el cartón y póngalo al revés, asegurándose que las 4 piezas del cartón se abran como abajo.
- (2) Levante el cartón cuidadosamente y tome cuidado con los accesorios de adentro que puedan caer. Saque la caja con las piedras de lava.
- (3) Saque todo material de embalaje menos la papel de tablero de panal encima de la fogata a gas.

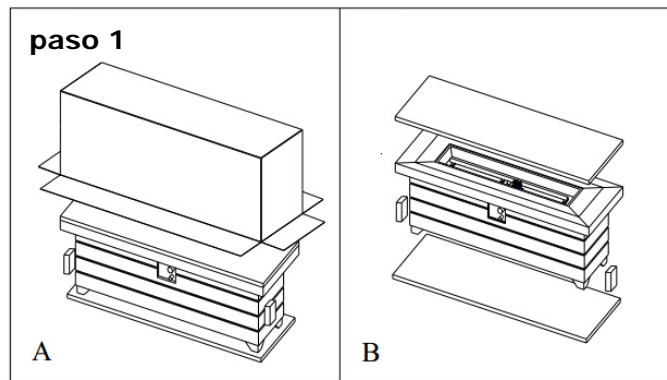

PASO 1-B

- (1) Voltee la fogata a gas en posición vertical en terreno plano.
- (2) Corte la cinta de atadura en la goma espuma y quite toda la goma espuma encima de la fogata a gas.
- (3) Corte el base de metal y déjelo para instalarlo al tanque de Propano.

PASO 2

- (1) Revise cada pieza antes de usar el producto. Asegúrese que el sistema de suministro de gas esté "APAGADO" antes de montar. **Véase Figura C.**
- (2) Quite la caja que contiene la roca de lava. **Véase la Figura C.**
- (3) Ponga el tanque de gas en la base de metal. Asegúrese que el tanque de gas esté completamente encima de la base de metal. Gire el tornillo de mariposa en la parte exterior de la base de metal en sentido de las agujas del reloj para asegurar el tanque de gas. **Véase Figura F, G.**
- (4) Localice la pila y primero quite la tapa de plástico. Desenrosque la tapa de goma del Encendedor Eléctrico, coloque la pila AAA al estuche del pilas. Asegúrese positivo ("+") quede hacia la tapa. Enrosque la tapa del estuche de pilas ajustadamente. **Véase Figura D.**
- (5) Evently distribuir las rocas de lava en la parte superior del cuenco de fuego. **Véase Figura E.**

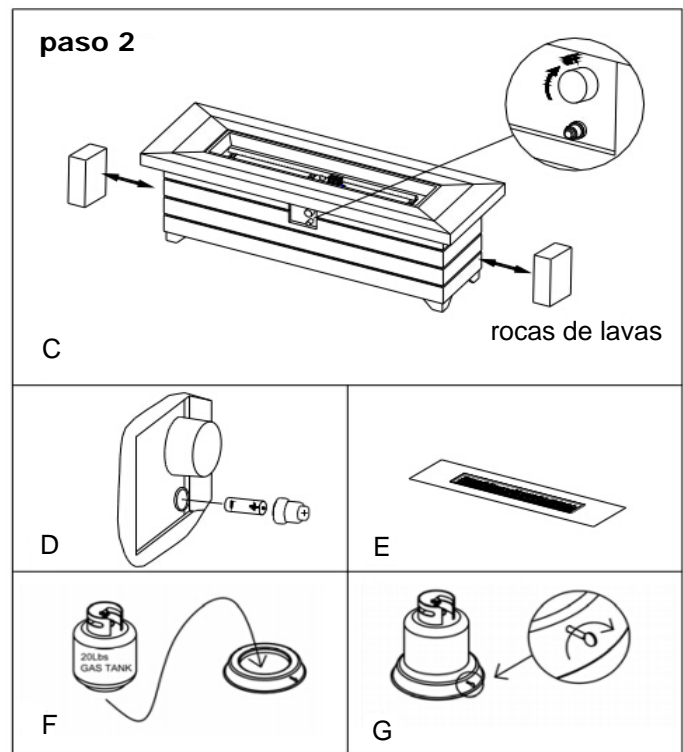

ADVERTENCIA

**** NO TAPE EL TAMIZ METALICO DEL ENCENDEDOR** al colocar las rocas de lava en el plato hondo de la fogata a gas. Siempre mantenga la Cortina Protectora visible. Este tamiz metálico debe quedar libre y limpio de obstrucciones en todo momento para asegurar un correcto funcionamiento.

El quemador de la fogata a gas debe estar completamente cubierto por rocas de lava. De lo contrario, la llama puede extinguirse parcialmente. Véase la Figura CORRECTA e INCORRECTA para referencia.

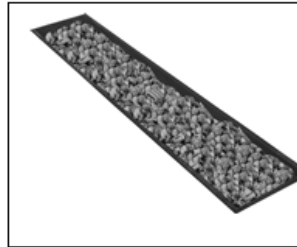

CORRECTA

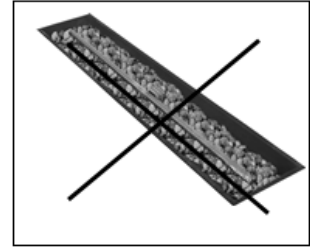

INCORRECTA

Conexión del Suministro de Gas LP (Propano Líquido)

- Siempre asegúrese de que el botón de control esté en la posición 'OFF' antes de conectar el suministro de gas.
- No obstruya el flujo del aire para la combustión ni del aire para la ventilación al aparato.

Para Conectar:

1. Asegúrese de que no haya residuos atrapados en el cabezal de la bombona de gas ni el cabezal de la válvula del regulador.
2. Inserte la boquilla del acoplamiento de la válvula en la válvula del cilindro y apriete la tuerca negra de acoplamiento, girándola en el sentido de las agujas del reloj con una mano mientras mantiene el regulador en la otra mano. (Véase Figura H) **Apriete sólo con la mano.**

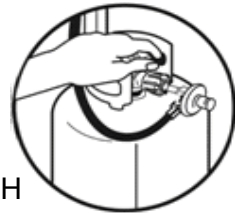

Para Desconectar:

1. Siempre confirme que la válvula de la bombona esté en la posición 'OFF' antes de desconectar el suministro de gas.
2. Mantenga el regulador en una mano y la tuerca negra de acoplamiento, girándola en el sentido contrario a las agujas del reloj con la otra mano. (Véase el diagrama.)

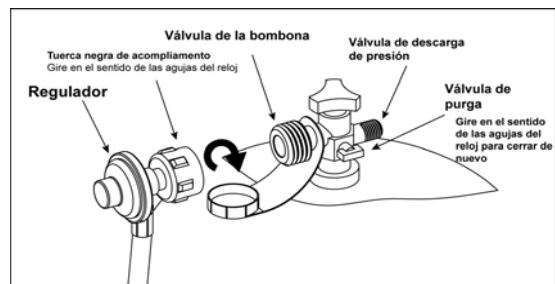

IMPORTANTE

Desconecte la bombona de propano de la válvula del regulador cuando el aparato no esté en uso.

SELECCIONAR UNA UBICACIÓN

Coloque siempre este aparato para exteriores en una superficie firme, nivelada y no combustible como hormigón, roca o piedra.

Espacio Libre Mínimo Entre la Unidad y Materiales Combustibles 182.9 cm (72") de la parte superior; 121.9 cm (48") de todos los lados y de la parte trasera. No coloque este aparato debajo de cualquier recinto elevado. Coloque la mesa de fuego para obtener un acceso fácil al botón de control.

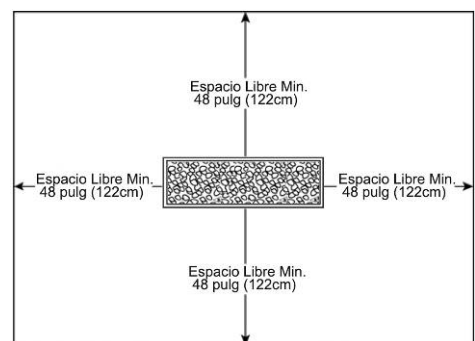

VERIFICACIÓN VISUAL

Antes de cada uso, revise la manguera y la válvula en busca de desgaste excesivo, abrasión o cualquier daño.

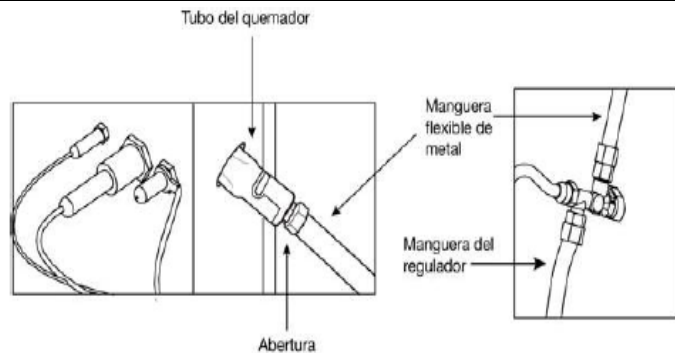

ENSAYO DE FUGAS

- Compruebe si hay fugas afuera en un área con buena ventilación.
- Asegúrese de que cualquier llama desnuda o cigarrillo esté apagado.
- Quite la pila.
- Asegúrese de que el botón de control esté en la posición 'OFF'.
- En un tazón, cree una solución jabonosa utilizando una parte de agua a una parte de detergente líquido.
- Aplique la solución de agua jabonosa a todas las conexiones.
- Abra la válvula de la bombona de gas LP.
- Una fuga de gas se detectará por burbujas crecientes originadas en el punto de la fuga.
- Si se encuentra una fuga en cualquier punto de conexión o si siente olor a gas, cierre la válvula de la bombona, desconecte la bombona y no use el aparato hasta que se hagan reparaciones.

La distancia mínima del cilindro de gas Cuando el quemador está en funcionamiento debe retirarse la cubierta propano y bol de fuego debe ser superior a 1524mm (según foto de la derecha).

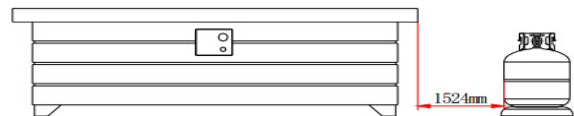

PARA ENCENDER

SUGERENCIAS: Antes de empezar

- Lea detenidamente y comprenda las instrucciones.
- Verifique y asegúrese de que todas las piezas se encuentran presentes.
- Guarde esta hoja de instrucciones para referencia futura.

1. Ubique la perilla de control del quemador y asegúrese que se encuentra en la posición "APAGADO" [OFF].
2. Conecte el cilindro de propano (LP). (Consulte las páginas anteriores).
3. Abra lentamente la válvula del tanque LP.
4. Oprima el botón de encendido para crear una chispa en el electrodo y sostenga.
5. Oprima y gire la perilla de control del quemador hacia la izquierda a la posición "PILOTO" [PILOT]. Continúe oprimiendo el control hasta encender la llama del piloto.

Nota: En el encendido inicial o después de un cambio de cilindro, presione y sostenga la perilla de control durante 2 minutos para purgar el aire de la cañería de gas antes de continuar.

6. Después de encender, suelte el botón de encendido. Continúe oprimiendo la perilla de control durante 45 segundos.
7. Si el piloto del quemador NO se enciende inmediatamente en segundos, cierre la perilla de control del quemador, espere 5 minutos hasta que el gas se disipe y repita el procedimiento de encendido. Si el piloto sigue sin encender, consulte la sección Resolución de problemas.

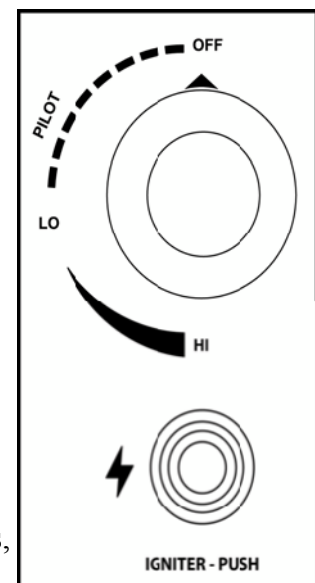

8. Una vez encendido el piloto, gire la perilla de control del quemador a las posiciones "Alto" [HI] y "Bajo" [LO]. El quemador principal se prenderá inmediatamente. De lo contrario, cierre la perilla de control del quemador, espere 5 minutos hasta que el gas se disipe y repita el procedimiento de encendido. Si el quemador principal sigue sin encender, consulte la sección Resolución de problemas.

Nota: Este aparato está equipado con una llama piloto que hace más seguros el encendido y el apagado. Hay que encender el piloto antes de poder prender el quemado principal.

9. La altura de la llama se puede graduar con la perilla de control del quemador entre las posiciones "Alto" [HI] y "Bajo" [LO].

10. Siempre debe controlar periódicamente la llama del quemador y del piloto para garantizar el funcionamiento correcto. La llama debería ser casi toda amarilla con un poco de azul para dar un buen rendimiento. (Consulte los diagramas)

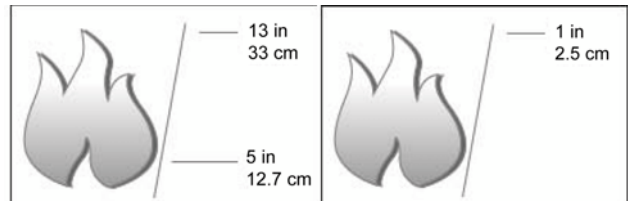

Llama de quemador

Llama del piloto principal

▲ PRECAUCIÓN

Si el quemador no enciende cuando su válvula de control está abierta, el gas seguirá saliendo del quemador y se puede encender accidentalmente provocando lesiones y daños materiales.

USO DE UN ENCENDEDOR O CERILLA LARGA

1. Conecte el cilindro de propano (LP). (Consulte las páginas anteriores)
2. Antes de encender, mueva las rocas volcánicas con una pala pequeña para poder acceder al piloto que se encuentra dentro del filtro.
ADVERTENCIA: Las rocas volcánicas se pueden calentar mucho. NO las toque si no se han enfriado completamente.
3. Ubique la perilla de control del quemador y asegúrese que se encuentra en la posición "APAGADO" [OFF].
4. Usando guantes antitérmicos coloque una cerilla larga encendida o un encendedor largo encendido cerca del piloto. NO se asome sobre el quemador mientras lo enciende.
5. Oprima y gire la perilla de control del quemador a la posición "PILOTO" [PILOT]. El piloto se debería prender inmediatamente.
6. Si el piloto no se enciende inmediatamente, cierre la perilla de control del quemador en posición "APAGADO" [OFF], espere 5 minutos hasta que el gas se disipe y repita el procedimiento de encendido. Si el piloto sigue sin encender, consulte la sección Resolución de problemas.
7. La altura de la llama se puede graduar con la perilla de control del quemador entre las posiciones "ALTO" [HI] y "BAJO" [LO].
8. Siempre debe controlar periódicamente la llama del quemador para garantizar el funcionamiento correcto. La llama debería ser casi toda amarilla con un poco de azul para dar un buen rendimiento.

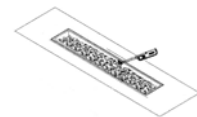

PARA APAGAR

1. Oprima y gire la perilla de control del quemador hacia la derecha a la posición "PILOTO" [PILOT]. (Normalmente el quemador hará un pequeño chasquido al extinguirse). El quemador principal se apagará pero la llama del piloto se mantendrá ENCENDIDA [ON].
2. Para apagar la llama del piloto, oprima la perilla de control y continúe girándola hacia la izquierda a la posición APAGADO [OFF].
3. Cierre la válvula del tanque LP.
4. Desconecte el regulador del tanque LP y cierre el suministro de gas cuando no lo use.
5. Verifique que la unidad se ha enfriado completamente antes de tocar ningún componente o de ponerle la cubierta.

CUIDADO USUAL

- Mantenga su aparato libre de materiales combustibles.
- Visualmente revise el quemador para obstrucciones, mantenga el encerramiento de la bombona limpio y sin residuos.
- Cuando el quemador y las piedras de lava se hayan enfriados totalmente, use un cepillo suave para deshacerse de manchas pequeñas, suciedad y polvo. Seque con un trapo suave.

MANCHAS REBELDES

- Manchas rebeldes, decoloración y posiblemente agujeros por el óxido pueden resultar por exposición a severas condiciones externas.
- Tenga cuidado que ningún polvo ni solvente entre en contacto con piezas pintadas o de plástico ya que se pueden dañar.

MANTENIMIENTO

- Almacene el aparato en un lugar seco y fresco, fuera de la luz directa del sol.
- Asegúrese de que el suministro de gas y el aparato estén apagados antes de cambiar la pila. Se ruega consultar el proceso de inserción de la pila.
- Proteja el aparato con la funda cuando no esté en uso.
- Hay que desconectar la bombona de propano y sacarla del aparato antes de poder almacenar el aparato adentro.
- Utilice sólo accesorios y piezas de repuesto provistos o aprobados por el fabricante. De otra manera, la garantía de este producto queda inválida y pueden resultar condiciones peligrosas.
- Por favor contacte al fabricante para información acerca de piezas de repuesto, mangueras, termopares, encendedores, piedras de lava, etc.

RESOLUCIÓN DE PROBLEMAS

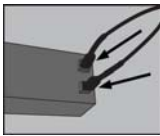
PROBLEMA	CAUSA	ACCIÓN CORRECTIVA
El piloto no enciende	La espiga de encendido y el quemador están mojados	Séquelos con un paño
	La batería de encendido está mal colocada.	Compruebe que la batería esté bien colocada.
	La espiga de encendido está rajada o rota	Llame a atención al cliente para pedir un repuesto
	El cable del electrodo está flojo o desconectado	Vuelva a reconectar el cable a la caja de ignición ubicada dentro de la base detrás del botón de encendido 
	El cable del electrodo hace corto entre la válvula y la espiga de encendido	Llame a atención al cliente para pedir un repuesto
El piloto no enciende con una cerilla O BIEN El	No pasa gas	Compruebe si el cilindro de gas está vacío. Si es así, reemplácelo.
	El regulador no está bien conectado al tanque	Verifique la conexión al tanque LP.
	Hay una obstrucción en el paso de gas	Verifique si la manguera está doblada o plegada

enciende después de encender el piloto	Hay telas de araña o nidos de insectos en el venturi (extremo del caño del quemador) o el alojamiento del piloto	Limpie el venturi o el alojamiento del piloto
	Están tapados los orificios del quemador	Inserte un broche de papel abierto en cada uno de los orificios para limpiarlos. Compruebe que el aparato está apagado y que todas las piezas se han enfriado antes de tratar de limpiar los orificios del quemador.
El aparato emite mucho humo negro cuando está encendido	La llama tiene una obstrucción en los orificios del quemador	Verifique que todos los orificios del quemador de gas están limpios de rocas volcánicas o residuos para permitir que el gas pase libremente.
	La manguera del regulador está estrangulada	Verifique si la manguera está doblada o plegada
Caída repentina del flujo de gas	No pasa gas	Compruebe si el cilindro de gas está vacío. Si es así, reemplácelo.
	Se ha activado la válvula de seguridad del exceso de flujo	Gire la perilla de control a la posición "APAGADO" [OFF], cierre la válvula del tanque LP y desconecte el regulador del tanque. Gire la perilla de control a la posición "ALTO" [HI]. Espere 1 minuto Gire la perilla de control a la posición "APAGADO" [OFF]. Vuelva a conectar el regulador al tanque LP. Abra lentamente la válvula del tanque. Encienda el aparato como se indica en la sección "Para encender".
Se apaga la llama	Viento fuerte o arrachado	Aumente la llama a "Alto" [HI]
	No pasa gas	Compruebe si el cilindro de gas está vacío. Si es así, reemplácelo.
	Se ha activado la válvula de seguridad del exceso de flujo	Consulte "Caída repentina del flujo de gas" anterior
Fuego irregular o la llama no termina de salir del todo	Están tapados los orificios del quemador	Consulte "El piloto no enciende con una cerilla" anterior.

SI TIENE PREGUNTAS O DUDAS
SE RUEGA LLAMAR A BOND SIN CARGOS al
1-866-771-BOND(2663) O PARA ACELERAR SU PEDIDO NO
DEJE DE MANDARNOS UN CORREO ELECTRÓNICO AL
customer.service@bondmfg.com
O VISITE NUESTRA PÁGINA WEB BAJO ATENCIÓN AL CLIENTE
CUSTOMER SERVICE SUPPORT www.bondmfg.com
BOND MANUFACTURING CO.
1700 West 4th Street, Antioch, CA 94509